

Clarke®

American Sanders

OBS-18

OBS-18DC

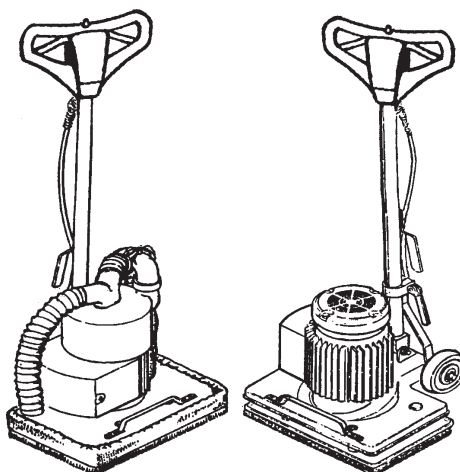

Operator's Manual

Manual del operador

Manuel de l'utilisateur



READ THIS BOOK
LEA ESTE MANUAL
LISEZ CE MANUEL

EN English (2 - 8)
ES Español (10 - 16)
FR Français (18 - 24)

This book has important information for the use and safe operation of this machine. Failure to read this book prior to operating or attempting any service or maintenance procedure to your Clarke American Sanders machine could result in injury to you or to other personnel; damage to the machine or to other property could occur as well. You must have training in the operation of this machine before using it. If your operator(s) cannot read this manual, have it explained fully before attempting to operate this machine.

All directions given in this book are as seen from the operator's position at the rear of the machine.

For new books write to: Clarke®, 2100 Highway 265, Springdale, Arkansas 72764

Contents of this Book

Operator Safety Instructions	3
Introduction and Machine Specifications	4
Machine Transportation	4
Machine Set-Up	5
Operating Instructions	6
Troubleshooting	7
Sanding Cuts and Sandpaper	8
SECTION II Parts and Service Manual	
Assembly Drawing	26
Assembly Parts List	27
Assembly Drawing (OBS18 DC)	28
Electrical Schematics	29

OPERATOR SAFETY INSTRUCTIONS

DANGER means:	Severe bodily injury or death can occur to you or other personnel if the DANGER statements found on this machine or in this Owner's Manual are ignored or are not adhered to. Read and observe all DANGER statements found in this Owner's Manual and on your machine.
WARNING means:	Injury can occur to you or to other personnel if the WARNING statements found on your machine or in this Owner's Manual are ignored or are not adhered to. Read and observe all WARNING statements found in this Owner's Manual and on your machine.
CAUTION means:	Damage can occur to the machine or to other property if the CAUTION statements found on your machine or in this Owner's Manual are ignored or are not adhered to. Read and observe all CAUTION statements found in this Owner's Manual and on your machine.

 **DANGER:**



Failure to read the Owner's Manual prior to operating or servicing your Clarke American Sanders machine could result in injury to you or to other personnel; damage to the machine or to other property could occur as well. You must have training in the operation of this machine before using it. **If you or your operator(s) cannot read English, have this manual explained fully before attempting to operate this machine.**

 **DANGER:**



- Sanding/finishing wood floors can create an explosive or combustible environment. Do not operate this machine around solvents, thinners, alcohol, fuels, floor finishes, wood dust or any other flammable materials. Cigarette lighters, pilot lights, electrical sparks and all other sources of ignition should be extinguished or avoided. Keep work area well ventilated.
- Dust generated from sanding wood floors can spontaneously ignite or explode. Promptly dispose of any sanding dust in a metal container clear of any combustibles. Do not dispose in a fire.

 **DANGER:**



- Electrocution could occur if the machine is being serviced while the machine is connected to a power source. Disconnect the power supply before servicing.
- Electrocution or fire could occur if the machine is being operated with a damaged power cord. Keep the power cord clear of the pad. Always lift the cord over the machine. Do not move the machine by the power cord.
- Shock hazard. Do not use the machine if it has been rained on or sprayed with water.

 **DANGER:**



To avoid injury keep hands, feet, and loose clothing away from all moving parts on the machine. Disconnect the power cord before replacing the pad, changing the abrasive, or when servicing. Do not operate the machine unless all guards are in place. Never leave the machine unattended while connected to a power source.

 **WARNING:**



Injury can occur if protective clothing or equipment is not used while sanding. Always wear safety goggles, protective clothing, and dust mask while sanding.

 **WARNING:**

Any alterations or modifications of this machine could result in damage to the machine or injury to the operator or other bystanders. Alterations or modifications not authorized by the manufacturer voids any and all warranties and liabilities.

Introduction & Machine Specifications

The OBS-18 or OBS-18DC can be used on a variety of surfaces. It is an ideal tool for wood flooring maintenance and restoration work. It is also suitable for cleaning hard surfaces such as tile or Terrazzo.

See Table 1, Page 27 for power cable specifications

Model	OBS-18			OBS-18DC		
	Code Number	07076B	07079B / 07116A / 07086B	07122A	07081B	07083B / 07115A / 07087B
Voltage/Frequency	115V/60Hz	230V/50Hz	115V/50Hz	115V/60Hz	230V/50Hz	115V/50Hz
Amperage (A)	10	5	10.5	10	5	10.5
Motor	1 hp	0.75 kw	0.75 kw	1hp	0.75kw	0.75kw
Pad Size	12" x 18"	305 x 457 mm	305 x 457 mm	12" x 18"	305 x 457mm	305 x 457mm
Orbits Per Minute	3600	3000	3000	3600	3000	3000
Orbit Dia.	1/4 inch	6.4 mm	6.4 mm	1/4 inch	6.4 mm	6.4 mm
Shipping Weight	125 lbs.	57 kg.	57 kg.	125 lbs.	57 kg	57 kg
Noise (dBA)	74	74	74	74	74	74
Vibration (m/s/s)	16	16	16	16	16	16

Machine Transportation

To transport the machine, follow this procedure:

1. Unplug machine from wall outlet and wrap cord.
2. Raise and lock the handle to the upright position.
To lock the handle, press down on the locking lever with your foot. See figure 1.
3. Grasp the machine at the lifting sites and place in cargo area. See figure 2.

WARNING: The machine is heavy (125 lbs./ 57kg). to avoid injury or damage to the machine use a firm grip and proper lifting technique. Get assistance if necessary.

4. Secure machine to prevent movement in cargo area.

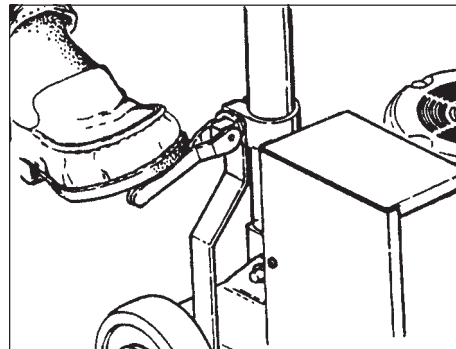

Figure # 1

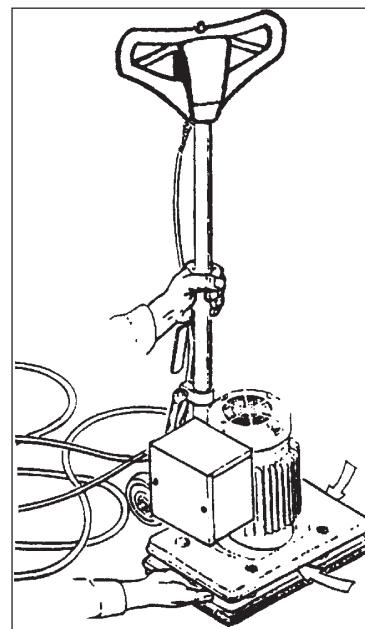

Figure # 2

Machine Setup

To prepare the machine for use follow this procedure:

1. Familiarize yourself with the machine. Read all danger, warning, and caution statements and the Operation and Parts Manual before operating the machine. If you or the operator are unable to read English, have this manual fully explained before attempting to operate this machine.
2. Install or replace pad. The pad should be replaced if it has become matted down to a thickness of $3/8$ " or less. To install or replace the pad, follow these instructions:
 - a.) Lock handle in the upright position.
 - b.) Tilt the machine back until it fully rests on the handle.
 - c.) Standing over the machine, remove existing pad then center new pad over grip face.
 - d.) Press pad against grip face until the hooks in the driver have set in the pad. See figure 3.
 - e.) Return machine to the upright position.



Figure # 3

CAUTION: Damage to the grip face will occur if the machine is operated without a pad or with a pad that is $3/8$ " or thinner.

WARNING: Never put yourself or let others be in a position to get injured if the machine should tip or fall, while replacing the pad or changing abrasive.

Operating Instructions - Sanding

To operate the machine as a sander follow this procedure:

1. Move machine to work location. Decide the best approach to sanding the desired area. When sanding the area, work so that you are moving away from the power supply. This will help to avoid entanglement with the power cord and reduce the need to move the power cord as frequently.
2. Install the abrasive. Use the same procedure outlined in MACHINE SETUP for installing the pad, to install the abrasive. Peel the film off the back of the abrasive; center the abrasive over the pad and press it against the pad. The adhesive on the abrasive will hold it to the pad.

NOTE: When using screen abrasive, set the screen on the floor then move the machine over the screen. Lower the machine until the pad comes to rest on the screen. Make sure the screen is centered on the pad.

WARNING: Injury can occur if the machine is connected to a power source while installing the pad or abrasive. Disconnect the machine before installing the pad/abrasive.

3. Connect the machine to an appropriately fused and grounded circuit.
4. Release the handle by pressing up on the locking lever. Bring the handle to a comfortable position.

CAUTION: Do not lock the handle. Locking the handle will prevent the machine from resting evenly on the pad and diminish the machine performance and reliability.

5. Push the interlock button (1), and apply pressure to the levers (2). To stop the machine, release the levers (2). See figure 4.

CAUTION: To prevent damage to the flooring and to reduce swirling, keep the machine in motion while the motor is running.

NOTE: For sanding cuts and sandpaper, see page 9.

Operating Instructions - Polishing

To operate the machine as a polisher follow this procedure:

WARNING: Injury can occur if the machine is connected to a power source while installing the pad or abrasive. Disconnect the machine before installing the pad/abrasive.

1. Connect the machine to an appropriately fused and grounded circuit.
2. Release the handle by pressing up on the locking lever. Bring the handle to a comfortable position.

CAUTION: Do not lock the handle. Locking the handle will prevent the machine from resting evenly on the pad and diminish the machine performance and reliability.

3. Push the interlock button (1), and apply pressure to the levers (2). To stop the machine, release the levers (2). See figure 4.

CAUTION: To prevent damage to the flooring and to reduce swirling, keep the machine in motion while the motor is running.

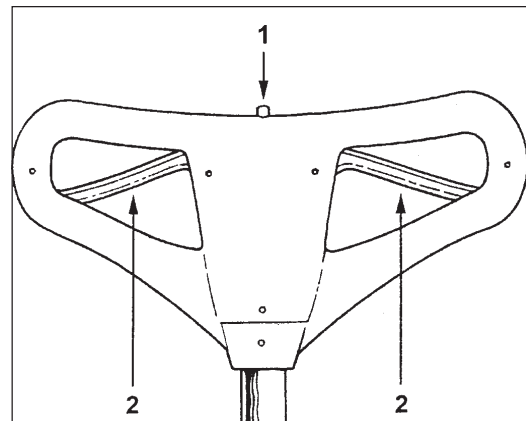

Figure # 4

Troubleshooting

Problem	Cause	Action
Motor will not start.	<p>No power.</p> <p>Interlock not depressed.</p> <p>Defective switch/ Bad connection</p>	<p>Check power supply and connection</p> <p>Depress Interlock before activating control lever.</p> <p>Contact an authorized Clarke American Sanders Dealer.</p>
Motor fails to start / runs sluggish.	<p>Low voltage from excessive length or undersized extension cord.</p> <p>Defective start capacitor.</p> <p>Defective start switch.</p> <p>Defective start/run capacitor</p> <p>Defective motor low voltage</p>	<p>Use a 14 Ga extension cord, not to exceed 50' length.</p> <p>Contact an authorized Clarke American Sanders Dealer.</p> <p>Contact an authorized Clarke American Sanders Dealer.</p> <p>Contact an authorized Clarke American Sanders Dealer.</p> <p>Contact an authorized Clarke American Sanders Dealer.</p>
Fuse / Circuit Breaker repeatedly trips.	<p>Low voltage.</p> <p>Bad connection.</p> <p>Defective motor.</p>	<p>Eliminate extension cord. Locate power source closer to work site. Have voltage checked by a qualified electrician.</p> <p>Contact an authorized Clarke American Sanders Dealer.</p> <p>Contact an authorized Clarke American Sanders Dealer.</p>

Sanding Cuts and Sandpaper

Initial Cut

The purpose of the initial cut is to remove old finish and gross imperfections on the floor surface. Use a course (20-36 grit) grain abrasive.

Final Cuts

The purpose of a finishing cut is to remove the scratches produced during the initial cut. Use a fine (60-80 grit) grain abrasive.

If the surface remains rough after a finishing cut, it may be necessary to use an even finer grain of abrasive (80-100grit). Care should be taken in selecting the grit size of the abrasive. A very fine grain will close the pores on a wood floor making admission of a stain difficult.

If glazing or burning should occur the abrasive has dulled and must be replaced.

Grain	Use	Standard Grade Part #/Qty.	Professional Grade Part #/Qty.
20 grit	For removing gross imperfections and restoring evenness to old flooring. To remove buildup of paints and varnishes	945950/10	
36 grit	For the first sanding of new flooring (maple, oak). For removing minor imperfections and finishes from old flooring.	945951/20	
$\frac{60 \text{ grit}}{60 \text{ grit}}$ screen mesh	For clean-up from initial cut 36 grit.	$\frac{945954/20}{945960/20}$	
$\frac{80 \text{ grit}}{80 \text{ grit}}$ screen mesh	For final sanding of certain hardwoods. For clean-up of cuts (60 grit).	$\frac{945955/20}{945961/20}$	
$\frac{100 \text{ grit}}{100 \text{ grit}}$ screen mesh	For final sanding of certain hardwoods and conifers where a smooth surface is desired.	$\frac{945956/20}{945962/20}$	
120 grit screen mesh	For final sanding of certain hardwoods and conifers where a smooth surface is desired. For leveling after initial finish coat.	945963/20	
150 grit screen mesh	For scratching surface between coats of finish	945964/20	
180 grit screen mesh	For surface roughing between coats of finish.		

LEA ESTE MANUAL

Este manual contiene información importante acerca del uso y la seguridad de la máquina. Si no lee el manual antes de utilizar su máquina Clarke American Sanders o de intentar realizar los procedimientos de reparación o mantenimiento de la misma, usted o el resto del personal podrían sufrir lesiones; asimismo, podrían producirse daños a la máquina o a otras propiedades. Antes de utilizar la máquina, es necesario recibir la capacitación adecuada en la operación de la misma. Si el operador de la máquina no sabe leer en español, explíquelo el manual exhaustivamente antes de que intente utilizarla.

Todas las indicaciones incluidas en este manual se ofrecen desde la posición del operador en la parte posterior de la máquina.

Si desea conseguir nuevos manuales, escriba a: Clarke®, 2100 Highway 265, Springdale, Arkansas 72764.

Índice del manual

Instrucciones de seguridad para el operador 11
Introducción y especificaciones de la máquina 12
Transporte de la máquina 12
Instalación de la máquina 13
Instrucciones de funcionamiento 14
Resolución de problemas 15
Cortes de lija y papel de lija 16

Sección II Repuestos y manual de servicio

Plano de montaje 26
Lista de piezas de montaje 27
Plano de montaje (OBS18 DC) 28
Esquemas eléctricos 29

INSTRUCCIONES DE SEGURIDAD PARA EL OPERADOR

- PELIGRO** significa: Usted u otras personas pueden estar expuestos a sufrir lesiones personales, inclusive la muerte si las indicaciones de **PELIGRO** que se encuentran en esta máquina o en el manual de instrucciones se ignoran o no se tienen en cuenta. Lea y respete todas las indicaciones de **PELIGRO** que se encuentran en el manual de instrucciones y en la máquina.
- ADVERTENCIA** significa: Usted u otras personas pueden estar expuestos a sufrir lesiones personales, si las indicaciones de **ADVERTENCIA** que se encuentran en esta máquina o en el manual de instrucciones se ignoran o no se tienen en cuenta. Lea y respete todas las indicaciones de **ADVERTENCIA** que se encuentran en el manual de instrucciones y en la máquina.
- PRECAUCIÓN** significa: La máquina u otros bienes pueden sufrir daños materiales si las indicaciones de **PRECAUCIÓN** que se encuentran en la máquina o en el manual de instrucciones se ignoran o no se tienen en cuenta. Lea y respete todas las indicaciones de **PRECAUCIÓN** que se encuentran en el manual de instrucciones y en la máquina.

 **PELIGRO:**



Si no lee el manual de instrucciones antes de operar, reparar o realizar el mantenimiento de su máquina Clarke American Sanders, el resultado puede ser que usted o el resto del personal sufra lesiones. Asimismo, pueden producirse daños a la máquina o a otras propiedades. Antes de utilizar la máquina, es necesario recibir la capacitación adecuada en la operación de la misma. **Si usted o el operador no saben leer en inglés, haga que otra persona les explique el manual exhaustivamente antes de intentar utilizar la máquina.**

 **PELIGRO:**



- El lijado/acabado de pisos de madera puede crear un entorno explosivo. No utilice la máquina cerca de solventes, diluyentes, alcohol, combustibles, acabados de pisos, polvo de madera u otros materiales inflamables. Los encendedores, las lámparas indicadoras, las chispas eléctricas y cualquier otra fuente de ignición deben extinguirse o evitarse. Mantenga el área de trabajo bien ventilada.
- El polvo que se genera al lijar pisos de madera puede encenderse o explotar espontáneamente. Elimine rápidamente el polvo de lijado en un recipiente de metal que no contenga ningún combustible. No arroje el polvo al fuego.

 **PELIGRO:**



- Puede producirse una electrocución si se repara o se realiza el mantenimiento de la máquina mientras se encuentra conectada a una fuente de alimentación. Desconecte la fuente de alimentación antes de realizar tareas de mantenimiento y reparación.
- Si la máquina se utiliza con un cable de alimentación dañado podría producirse una electrocución o un incendio. Mantenga el cable de alimentación separado de la almohadilla. Pase siempre el cable por encima de la máquina. No utilice el cable de alimentación para mover la máquina.
- Riesgo de descargas: No utilice la máquina si ha estado expuesta a la lluvia o ha sido rociada con agua.

 **PELIGRO:**



Mantenga las manos, los pies y la vestimenta suelta alejados de todas las partes móviles de la máquina para evitar lesiones. Desconecte el cable de alimentación antes de reemplazar la almohadilla, cambiar el abrasivo y realizar mantenimiento o reparaciones. No utilice la máquina a no ser que todas sus protecciones estén en su lugar. Nunca deje la máquina sin vigilancia mientras está conectada a una fuente de alimentación.

 **ADVERTENCIA:**



Si no se utilizan los dispositivos de protección personal correctos mientras se realiza el lijado, el operador o cualquier persona en el área de trabajo pueden sufrir lesiones. Utilice siempre protección respiratoria, ocular y auditiva mientras realice una operación de lijado.

 **ADVERTENCIA:**

Cualquier alteración o modificación realizada a esta máquina puede producir daños a la misma o lesiones al operador o a otras personas que se encuentren en el lugar. Las alteraciones o modificaciones no autorizadas por el fabricante anulan todas las garantías y responsabilidades.

Introducción y especificaciones de la máquina

La OBS-18 y la OBS-18DC pueden utilizarse en una gran variedad de superficies. Por ello, se trata de una herramienta ideal para mantenimiento de pisos de madera y trabajos de restauración. También es adecuada para la limpieza de superficies duras como baldosas o terrazo.

Consulte la table 1, página 27 para las especificaciones de cables de alimentación.

Model	OBS-18			OBS-18DC		
	07076B	07079B / 07116A / 07086B	07122A	07081B	07083B / 07115A / 07087B	07121A
Número de código	07076B	07079B / 07116A / 07086B	07122A	07081B	07083B / 07115A / 07087B	07121A
Voltaje/frecuencia	115V/60Hz	230V/50Hz	115V/50Hz	115V/60Hz	230V/50Hz	115V/50Hz
Intensidad de corriente (A)	10	5	10.5	10	5	10.5
Motor	1 hp	0.75 kw	0.75 kw	1hp	0.75kw	0.75kw
Tamaño de la almohadilla	12" x 18"	305 x 457 mm	305 x 457 mm	12" x 18"	305 x 457mm	305 x 457mm
Giros por minuto	3600	3000	3000	3600	3000	3000
Diámetro de giro	1/4 inch	6.4 mm	6.4 mm	1/4 inch	6.4 mm	6.4 mm
Peso del envío	125 lbs.	57 kg.	57 kg.	125 lbs.	57 kg	57 kg
Ruido (dBA)	74	74	74	74	74	74
Vibración (m/s/s)	16	16	16	16	16	16

Transporte de la máquina

Para mover la máquina siga este procedimiento:

1. Desenchufe la máquina del tomacorriente de pared y enrolle el cable.
2. Eleve y bloquee la manija en posición vertical. Para bloquear la manija, presione la palanca de bloqueo con su pie. Consulte la figura 1.
3. Tome la máquina por los puntos de izado y colóquela en el área de carga. Consulte la figura 2.

⚠ ADVERTENCIA: La máquina es pesada (125 lb/ 57kg). Para evitar daños a la misma o lesiones personales, sosténgala con firmeza y utilice la técnica de izado adecuada. De ser necesario, solicite ayuda.

4. Asegure la máquina para evitar movimientos en el área de carga.



Figura 1



Figura 2

Instalación de la máquina

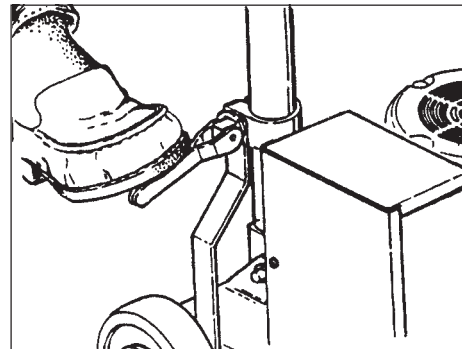
Si desea preparar la máquina para su uso, siga este procedimiento:

1. Familiarícese con la máquina. Lea todas las indicaciones de peligro, advertencia y precaución, así como el manual de instrucciones y piezas, antes de utilizar la máquina. Si usted o el operador de la máquina no pueden leer este manual, haga que otra persona se lo explique exhaustivamente antes de intentar utilizarla.
2. Instale o reemplace la almohadilla. Si la almohadilla se ha desgastado a un espesor de 3/8" o menos, debe ser reemplazada. Para instalar o reemplazar la almohadilla, siga estas instrucciones:
 - a.) Bloquee la manija en posición vertical.
 - b.) Inclíne la máquina hacia atrás hasta que esté completamente apoyada en la manija.
 - c.) Situándose sobre la máquina, retire la almohadilla existente y después centre la nueva almohadilla sobre el frente de agarre.
 - d.) Presione la almohadilla contra el frente de agarre hasta que los ganchos se fijen en la almohadilla. Consulte la figura 3.
 - e.) Vuelva a situar la máquina en posición vertical.

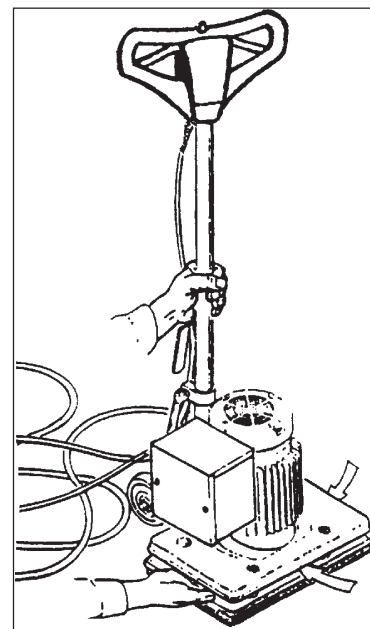

Figura 3

PRECAUCIÓN: El frente de agarre se daña si la máquina se opera sin una almohadilla o con una almohadilla cuyo grosor sea de 3/8" o menos.

ADVERTENCIA: Mientras sustituye la almohadilla o cambia el abrasivo, nunca se sitúe usted mismo (ni deje que otras personas lo hagan) en una posición en la que pueda lesionarse si la máquina se inclina o cae.

Instrucciones de funcionamiento - Lijado

Para operar la máquina como una lijadora, siga este procedimiento:

1. Desplace la máquina al lugar de trabajo. Seleccione el mejor método para lijar el área deseada. Mientras lija dicha área, trabaje de manera tal que usted se aleje de la fuente de alimentación. Esto ayudará a evitar que el cable de alimentación se enrede y reduce la necesidad de mover dicho cable con tanta frecuencia.
2. Instale el abrasivo. Para instalar el abrasivo, utilice el mismo procedimiento descrito en **INSTALACIÓN DE LA MÁQUINA** para la instalación de la almohadilla. Retire la película de la parte posterior del abrasivo, centre el mismo sobre la almohadilla y presiónelo contra ésta. El adhesivo del abrasivo lo sostendrá en la almohadilla.

NOTA: Si utiliza abrasivo de tela metálica, sitúe la tela metálica sobre el suelo y a continuación desplace la máquina sobre la misma. Baje la máquina hasta que la almohadilla se apoye sobre la tela metálica. Asegúrese de que la tela metálica esté centrada en la almohadilla.

⚠ ADVERTENCIA: Puede producirse una lesión si se instalan la almohadilla o el abrasivo mientras la máquina se encuentra conectada a una fuente de alimentación. Desconecte la máquina antes de instalar la almohadilla o el abrasivo.

3. Conecte la máquina a un circuito adecuadamente provisto de fusibles y conectado a tierra.
4. Suelte la manija presionando la palanca de bloqueo. Sitúe la manija en una posición cómoda.

⚠ PRECAUCIÓN: no bloquee la manija. Si se bloquea la manija, la máquina no podrá reposar de forma uniforme en la almohadilla y disminuirán el rendimiento de la máquina y su fiabilidad.

5. Pulse el botón de interbloqueo (1) y aplique presión a las palancas (2). Para detener la máquina, suelte las palancas (2). Consulte la figura 4.

⚠ PRECAUCIÓN: para evitar daños al piso y reducir los remolinos, mantenga la máquina en movimiento mientras el motor esté funcionando.

NOTA: para cortes de lija y papel de lija consulte la página 17.

Instrucciones de funcionamiento - Pulido

Para operar la máquina como una pulidora siga este procedimiento:

⚠ ADVERTENCIA: puede producirse una lesión si se instalan la almohadilla o el abrasivo mientras la máquina se encuentra conectada a una fuente de alimentación. Desconecte la máquina antes de instalar la almohadilla o el abrasivo.

1. Conecte la máquina a un circuito adecuadamente provisto de fusibles y conectado a tierra.
2. Suelte la manija presionando la palanca de bloqueo. Sitúe la manija en una posición cómoda.

⚠ PRECAUCIÓN: No bloquee la manija. Si se bloquea la manija, la máquina no podrá reposar de forma uniforme en la almohadilla y disminuirá el rendimiento de la máquina y su fiabilidad.

3. Pulse el botón de interbloqueo (1) y aplique presión a las palancas (2). Para detener la máquina, suelte las palancas (2). Consulte la figura 4.

⚠ PRECAUCIÓN: Para evitar dañar el suelo y reducir los remolinos, mantenga la máquina en movimiento mientras el motor esté en funcionamiento.



Figura 4

Resolución de problemas

Problema	Causa	Acción
El motor no arranca.	<p>No hay potencia.</p> <p>El interbloqueo no está presionado.</p> <p>Interruptor defectuoso / mala conexión</p>	<p>Inspeccione la fuente de alimentación y la conexión</p> <p>Presione el interbloqueo antes de activar la palanca de control.</p> <p>Póngase en contacto con un distribuidor autorizado de American Sanders Technology.</p>
El motor no arranca / funciona	<p>Tensión baja debido a cable demasiado largo</p> <p>El capacitor de arranque es defectuoso.</p> <p>El interruptor de arranque es defectuoso.</p>	<p>Use un alargador de calibre 14, que no sea lento, o demasiado corto. supere los 50' de longitud.</p> <p>Póngase en contacto con un distribuidor autorizado de American Sanders Technology.</p> <p>Póngase en contacto con un distribuidor autorizado de American Sanders Technology.</p>
	<p>Capacitor de arranque/funcionamiento defectuoso</p> <p>Baja tensión del motor defectuosa</p>	<p>Póngase en contacto con un distribuidor autorizado de American Sanders Technology.</p> <p>Póngase en contacto con un distribuidor autorizado de American Sanders Technology.</p>
El fusible / disyuntor se disparan repetidas veces.	<p>Baja tensión.</p> <p>Conexión defectuosa.</p> <p>El motor es defectuoso.</p>	<p>Retire el alargador. Localice la fuente eléctrica más cercana al lugar de trabajo. Haga que la tensión sea inspeccionada por un electricista calificado.</p> <p>Póngase en contacto con un distribuidor autorizado de American Sanders Technology.</p> <p>Póngase en contacto con un distribuidor autorizado de American Sanders Technology.</p>

Cortes de lija y papel de lija

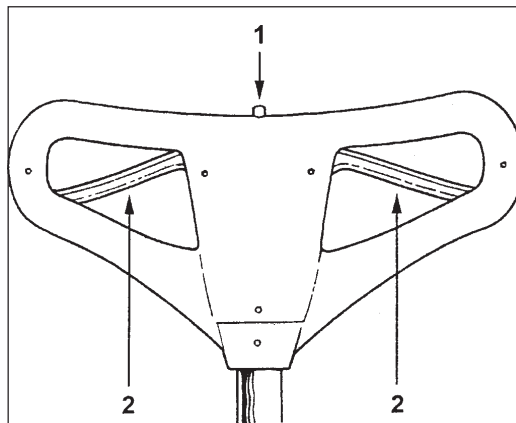
Corte inicial

El propósito del corte inicial es sacar el acabado viejo y las imperfecciones mayores de la superficie del piso. Se debe usar un abrasivo grueso (20-36 granos).

Cortes finales

El propósito de un corte de acabado es eliminar los rayones producidos durante el corte inicial. Utilice un abrasivo de grano fino (60- 80 granos) .

Si la superficie permanece áspera después de un corte de acabado, puede ser necesario utilizar un abrasivo de grano aún más fino (80 - 100 granos). Se deberá tener cuidado al seleccionar el tamaño del grano del abrasivo. Un grano muy fino cerrará los poros sobre el piso de madera dando lugar a problema de manchas.

Si un corte de acabado apareciera inmediatamente glaseado o quemado, aumente el ritmo. Si esto ocurriera durante un corte final, significa que el abrasivo se ha desafilado y deberá cambiarse.

Uso del	veteado	Grado estándar Pieza #/Ctdad	Grado profesional Pieza #/Ctdad
20 granos	Para eliminar imperfecciones mayores y restaurar la uniformidad a los pisos viejos. Para eliminar la acumulación de pinturas y barnicas.	945950/10	
36 granos	Para el primer lijado de pisos nuevos (arce, roble). Para eliminar imperfecciones menores y acabados de pisos viejos.	945951/20	
<u>60 granos</u> <u>60 granos</u> malla	Para limpieza desde el corte inicial 36 granos.	<u>945954/20</u> <u>945960/20</u>	
<u>80 granos</u> <u>80 granos</u> malla	Para el lijado final de ciertas maderas duras. Para limpieza de cortes iniciales (50 granos).	<u>945955/20</u> <u>945961/20</u>	
<u>100 granos</u> <u>100 granos</u> malla	Para el lijado final de ciertas maderas duras y coníferas si se desea obtener una superficie lisa.	<u>945956/20</u> <u>945962/20</u>	
120 granos malla	Para el lijado final de ciertas maderas duras y coníferas si se desea obtener una superficie lisa. Para nivelar después del capas de acabado intial.	945963/20	
150 granos malla	Para rasguñar superficie entre capas de acabado.	945964/20	
180 granos malla	Para el desbaste entre capas de acabado.		

LISEZ CE MANUEL

Ce Manuel contient des informations importantes concernant l'utilisation et le fonctionnement de cette machine dans des conditions de sécurité optimales. La non-lecture de ce manuel avant d'utiliser ou d'entretenir votre machine Clarke American Sanders risque de provoquer un accident ou d'endommager la machine ou son environnement. Vous devez avoir été formé à l'utilisation de cette machine avant de l'utiliser. Si l'opérateur n'est pas en mesure de lire ce Manuel, il devra se le faire expliquer entièrement avant de tenter d'utiliser cette machine.

Toutes les directions données dans ce Manuel le sont par rapport à la position de l'opérateur, à l'arrière de la machine.

Pour commander un nouveau Manuel, écrivez à : Clarke®, 2100 Highway 265, Springdale, Arkansas 72764.



Contenu de ce manuel

Consignes de sécurité	19
Introduction et spécifications de l'appareil	20
Transport de l'appareil	20
Préparation de l'appareil	21
Utilisation de l'appareil	22
Dépannage	23
Ponçage et papier abrasif	24

Section II, manuel de réparation et schémas de pièces

Schéma d'assemblage	26
Liste de pièces	27
Schéma d'assemblage (OBS18 DC)	28
Schéma de câblage	29

CONSIGNES DE SÉCURITÉ

 DANGER signifie :	Si une consigne DANGER figurant dans ce manuel d'utilisation ou sur l'appareil n'est pas respectée ou suivie, des blessures graves, voire mortelles, peuvent vous arriver ainsi qu'à d'autres personnes. Lisez et observez toutes les consignes DANGER apparaissant sur l'appareil ou dans votre manuel d'utilisation.
 AVERTISSEMENT signifie :	Si une consigne AVERTISSEMENT figurant dans ce manuel d'utilisation ou sur l'appareil n'est pas respectée ou suivie, des blessures peuvent vous arriver ainsi qu'à d'autres personnes. Lisez et observez toutes les consignes AVERTISSEMENT apparaissant sur l'appareil ou dans votre manuel d'utilisation.
 ATTENTION signifie :	Si une consigne ATTENTION figurant dans ce manuel d'utilisation ou sur l'appareil n'est pas respectée ou suivie, vous risquez d'endommager l'appareil et de causer divers dommages matériels. Lisez et observez toutes les consignes ATTENTION apparaissant sur l'appareil ou dans votre manuel d'utilisation.

 **DANGER :**



Si vous ne lisez pas le manuel d'utilisation avant d'utiliser ou réparer votre appareil Clarke, vous risquez de vous blesser ainsi que d'autres personnes. Vous risquez également d'endommager l'appareil et de causer divers dommages matériels. Avant d'utiliser cet appareil, vous devez avoir reçu une formation sur son utilisation. **Si un utilisateur est incapable de lire ce manuel, il doit en demander une explication complète avant d'utiliser l'appareil.**

 **DANGER :**



- Le ponçage des parquets de bois peut créer un environnement explosif ou combustible. Ne pas utiliser cet appareil à proximité de solvants, de diluants, d'alcool, de carburant, de poussière de bois ou d'autres matériaux inflammables. Les vapeurs et la poussière de bois produites par le ponçage des parquets peuvent créer un environnement explosif. Les briquets, les témoins lumineux, les étincelles électriques et toutes les autres sources d'allumage doivent être éteints. Garder la zone de travail bien aérée.

- La poussière produite par le ponçage d'un parquet de bois peut exploser ou s'enflammer soudainement. Jeter sans délai toute la poussière de ponçage dans un récipient métallique ne contenant aucun combustible. Ne pas jeter au feu.

 **DANGER :**



- Une électrocution peut survenir si l'appareil est réparé alors qu'il est raccordé à une source d'alimentation électrique. Déconnecter l'alimentation électrique avant toute réparation.
- Une électrocution ou incendie peuvent survenir si l'appareil est utilisé avec un cordon d'alimentation électrique endommagé. Le cordon d'alimentation doit demeurer à bonne distance du patin de ponçage. Le cordon doit toujours être soulevé au-dessus de l'appareil. Ne jamais tirer l'appareil par le cordon d'alimentation.
- Risque d'électrocution. Ne pas utiliser l'appareil s'il a été exposé à la pluie ou arrosé avec de l'eau.

 **DANGER :**



Pour éviter les blessures, il faut toujours garder les mains, les pieds et les vêtements amples à bonne distance des pièces mobiles de l'appareil. Le cordon d'alimentation doit être débranché avant de remplacer le patin de ponçage ou le papier abrasif, ainsi qu'avant toute réparation. Ne pas utiliser l'appareil si toutes les protections ne sont pas en place. Ne jamais laisser l'appareil sans surveillance lorsqu'il est branché à une alimentation électrique.

 **AVERTISSEMENT :**



L'opérateur, ou toute personne à proximité, doit porter une tenue de protection en cours de ponçage pour prévenir les blessures. Utilisez toujours une protection oculaire et auditive ainsi qu'un appareil respiratoire lors de tout ponçage/sablage.

 **AVERTISSEMENT :**

Toute modification apportée à cet appareil peut l'endommager et blesser l'opérateur ou des passants. Les modifications non autorisées par le fabricant annulent toutes les garanties et responsabilités.

Introduction et spécifications de l'appareil

Les appareils OBS-18 et OBS-18DC peuvent être utilisés sur une grande variété de surfaces. C'est un outil idéal pour l'entretien et la remise à neuf des parquets. Il permet également de nettoyer diverses surfaces dures, comme le carrelage en céramique et le granito.

Voir la table 1, la page 27, pour les spécifications de cordon d'alimentation.

Modèle	OBS-18			OBS-18DC		
	Numéro de code	07076B	07079B / 07116A / 07086B	07122A	07081B	07083B / 07115A / 07087B
Tension/fréquence	115V/60Hz	230V/50Hz	115V/50Hz	115V/60Hz	230V/50Hz	115V/50Hz
Instensité (A)	10	5	10.5	10	5	10.5
Moteur	1 hp	0.75 kw	0.75 kw	1hp	0.75kw	0.75kw
Dimensions du patin	12" x 18"	305 x 457 mm	305 x 457 mm	12" x 18"	305 x 457mm	305 x 457mm
Orbites par minute	3600	3000	3000	3600	3000	3000
Diamètre des orbites	1/4 inch	6.4 mm	6.4 mm	1/4 inch	6.4 mm	6.4 mm
Poids à l'expédition	125 lbs.	57 kg.	57 kg.	125 lbs.	57 kg	57 kg
Bruit (dBA)	74	74	74	74	74	74
Vibrations (m/s/s)	16	16	16	16	16	16

Transport de l'appareil

Pour transporter l'appareil, exécutez les opérations suivantes :

1. Débranchez la fiche de branchement électrique de l'appareil, puis enroulez le cordon d'alimentation.
2. Relevez le manche de l'appareil et bloquez-le en position droite. Pour bloquer le manche, baissez le levier de verrouillage avec votre pied (voir la figure 1).
3. Saisissez l'appareil aux points de levage et placez-le dans le compartiment de transport (voir la figure 2).

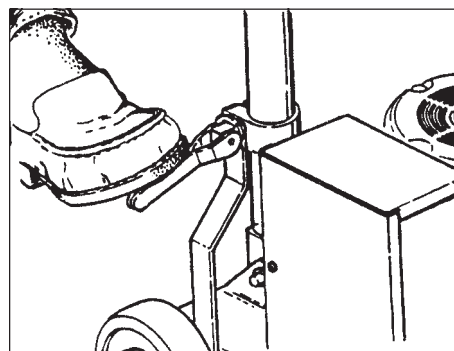

Figure 1

⚠ AVERTISSEMENT : L'appareil est lourd (125 livres/57 kg). Pour éviter de vous blesser et d'endommager l'appareil, utilisez une prise solide et une bonne technique de levage. Demandez de l'aide si nécessaire.

4. Attachez l'appareil pour éviter qu'il ne bouge sur le véhicule de transport.

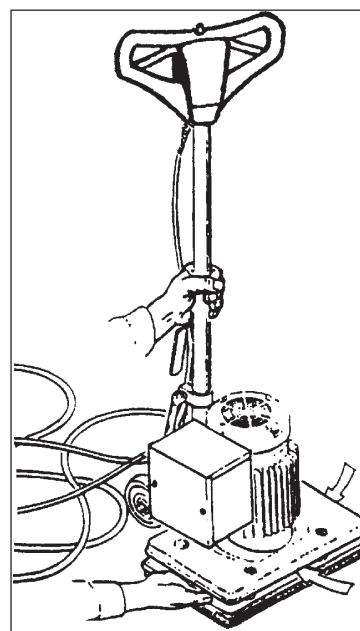

Figure 2

Préparation de l'appareil

Pour préparer l'appareil avant une utilisation, exécutez les opérations suivantes :

1. Familiarisez-vous avec l'appareil. Avant toute utilisation de l'appareil, lisez les avertissements, les consignes de sécurité et le manuel d'utilisation. Si un utilisateur est incapable de lire ce manuel, il doit en demander une explication complète avant d'utiliser l'appareil.
2. Installez ou remplacez le patin de ponçage. Il doit être remplacé s'il est usé jusqu'à une épaisseur égale ou inférieure à 3/8 po. Pour installer ou remplacer le patin de ponçage, exécutez les opérations suivantes :
 - a.) Verrouillez le manche en position redressée.
 - b.) Inclinez l'appareil vers l'arrière jusqu'à ce qu'il repose complètement sur les poignées.
 - c.) En vous tenant au-dessus de l'appareil, enlevez le vieux patin de ponçage et centrez un nouveau patin sur le plateau de ponçage auto-agrippant.
 - d.) Appuyez le patin contre le plateau de ponçage auto-agrippant jusqu'à ce que les crochets de le plateau de ponçage auto-agrippant aient accrochés le patin (voir la figure 3).
 - e.) Redressez l'appareil.



Figure 3

ATTENTION : Le plateau de ponçage auto-agrippant sera endommagée si l'appareil est utilisé sans patin de ponçage ou avec un patin d'une épaisseur égale ou inférieure à 3/8 po.

AVERTISSEMENT : Lorsque vous remplacez le patin de ponçage ou le papier abrasif, ne vous placez pas et ne laissez pas d'autres personnes se placer dans une position pouvant provoquer une blessure si l'appareil venait à basculer ou se renverser.

Utilisation de l'appareil – Ponçage

Pour poncer avec l'appareil, exécutez les opérations suivantes :

1. Déplacez l'appareil jusqu'au site de ponçage. Choisissez la meilleure approche pour poncer la zone à traiter. Lorsque vous poncez une zone, déplacez-vous de façon à vous éloigner de la prise électrique. Vous réduirez ainsi les risques d'emmêler le cordon et vous serez moins souvent contraint de déplacer le cordon.
2. Installez le papier abrasif. Pour ce faire, utilisez la procédure d'installation du patin de ponçage décrite sous PRÉPARATION DE L'APPAREIL. Décollez la pellicule protectrice derrière le papier abrasif, centrez le papier sur le patin de ponçage et appuyez sur le papier pour le coller au patin. L'adhésif se trouvant sur le papier suffit pour le retenir sur le patin.

REMARQUE : Lorsque vous utilisez un abrasif grillagé, posez le grillage sur le sol, puis placez l'appareil au-dessus du grillage. Abaissez l'appareil jusqu'à ce que le patin de ponçage repose sur le grillage. Assurez-vous que le grillage est centré sur le patin.

AVERTISSEMENT : Des blessures peuvent survenir si l'appareil est raccordé à une source d'alimentation électrique pendant que vous installez un patin de ponçage ou un papier abrasif. Débranchez l'appareil avant toute installation d'un patin ou d'un papier abrasif.

3. Connectez l'appareil à un circuit électrique adéquatement mis à la terre et protégé par un fusible ou un disjoncteur.
4. Débloquez le manche en relevant le levier de verrouillage. Descendez le manche jusqu'à une hauteur confortable.

ATTENTION : Ne pas verrouiller le manche de l'appareil. Verrouiller la manche empêchera l'appareil de reposer également sur le coussin et diminue l'exécution de machine.

5. Pousser sur le bouton de verrouillage (1) et appliquer une pression des mains sur les leviers (2). Pour arrêter l'appareil, relâchez les leviers (Voir fig. 5).

ATTENTION : Pour éviter d'endommager les parquets et pour réduire le tourbillonnement, gardez l'appareil en mouvement lorsque le moteur fonctionne.

REMARQUE : Pour avoir des conseils sur le ponçage et le papier abrasif, voir en page 24.

Utilisation de l'appareil – Polissage

Pour polir avec l'appareil, exécutez les opérations suivantes :

AVERTISSEMENT : Des blessures peuvent survenir si l'appareil est raccordé à une source d'alimentation électrique pendant que vous installez un patin de ponçage ou un papier abrasif. Débranchez l'appareil avant toute installation d'un patin ou d'un papier abrasif.

1. Connectez l'appareil à un circuit électrique adéquatement mis à la terre et protégé par un fusible ou un disjoncteur.
2. Débloquez le manche en relevant le levier de verrouillage. Descendez le manche jusqu'à une hauteur confortable.

ATTENTION : Ne pas verrouiller le manche de l'appareil. Verrouiller la manche empêchera l'appareil de reposer également sur le coussin et diminue l'exécution de machine.

3. Pousser sur le bouton de verrouillage (1) et appliquer une pression des mains sur les leviers (2). Pour arrêter l'appareil, relâchez les leviers (Voir fig. 4).

ATTENTION : Pour éviter d'endommager les parquets et pour réduire le tourbillonnement, gardez l'appareil en mouvement lorsque le moteur fonctionne.

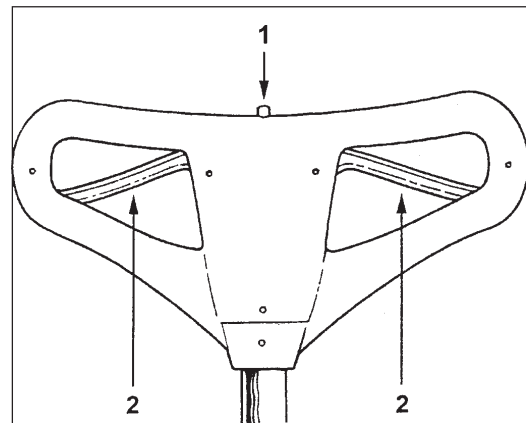

Figure 4

Dépannage

Problème	Cause	Solution
Le moteur ne démarre pas.	Aucune alimentation électrique. Le verrou n'est pas enfoncé. Interrupteur défectueux, mauvaise connexion.	Vérifiez l'alimentation électrique et les connexions. Enfoncez le verrou avant d'actionner la manette de commande. Contactez un détaillant Clarke agréé.
Le moteur démarre mal ou fonctionne trop lentement.	Tension faible à cause d'une rallonge trop longue ou trop fine. Défectuosité du condensateur de démarrage. Défectuosité du démarreur. Défectuosité du condensateur de démarrage/fonctionnement. Problème de tension faible dans le moteur.	Utilisez une rallonge électrique de grosseur 14 ne dépassant pas 50 pieds. Contactez un détaillant Clarke agréé. Contactez un détaillant Clarke agréé. Contactez un détaillant Clarke agréé. Contactez un détaillant Clarke agréé.
Le fusible ou le disjoncteur saute très souvent.	Tension trop faible. Mauvaise connexion. Moteur défectueux.	Éliminez la rallonge électrique. Trouvez une source d'alimentation électrique plus proche du site. Faites vérifier la tension électrique par un électricien. Contactez un détaillant Clarke agréé. Contactez un détaillant Clarke agréé.

Ponçage et papier abrasif**Premier passage**

Le but du premier passage est d'enlever l'ancienne finition et les plus grosses imperfections. Utilisez un papier abrasif à gros grains (20-36 grains).

Passages finaux

Le but d'un passage final est d'enlever les rayures produites durant le premier passage. Utilisez un papier abrasif à petits grains (60-80 grains).

Si la surface demeure rugueuse après un passage final, il pourrait être nécessaire d'utiliser un papier abrasif à grains plus fins (80-100 grains). La grosseur des grains abrasifs doit être choisie avec soin. Un grain trop fin risque de refermer les pores du bois, nuisant ainsi à l'absorption ultérieure de la teinture.

Si vous détectez une vitrification ou des traces de brûlure, le papier abrasif s'est émoussé et doit être remplacé.

Grains	Utilisation	Qualité standard N° de pièce/Qté	Qualité profession-nelle N° de pièce/Qté
20 grains	Pour l'élimination des grosses imperfections et l'uniformisation d'un vieux parquet. Pour l'élimination des vieilles couches de peinture et de vernis.	945950/10	
36 grains	Pour le premier ponçage d'un parquet neuf (érable, chêne). Pour l'élimination des petites imperfections et de la finition des vieux parquets.	945951/20	
<u>60 grains</u> grillage 60 grains	Pour nettoyer après le passage d'un abrasif à 36 grains.	<u>945954/20</u> 945960/20	
<u>80 grains</u> grillage 80 grains	Pour le ponçage final de certains parquets de bois franc. Pour nettoyer après le passage d'un abrasif à 60 grains.	<u>945955/20</u> 945961/20	
<u>100 grains</u> grillage 100 grains	Pour le ponçage final de certains parquets de bois franc et de bois mou lorsqu'une surface lisse est désirée.	<u>945956/20</u> 945962/20	
grillage 120 grains	Pour le ponçage final de certains parquets de bois franc et de bois mou lorsqu'une surface lisse est désirée. Pour le nivellement après l'application d'une couche de produit de finition.	945963/20	
grillage 150 grains	Pour rayer les surfaces entre les couches de produit de finition.	945964/20	
grillage 180 grains	Pour rendre les surfaces rugueuses entre les couches de produit de finition.		

Clarke[®]
American Sanders

OBS-18
OBS-18DC

Section II
Parts and Service Manual

(70288B)

Clarke®
American Sanders
OBS-18
Assembly Drawing 4/06

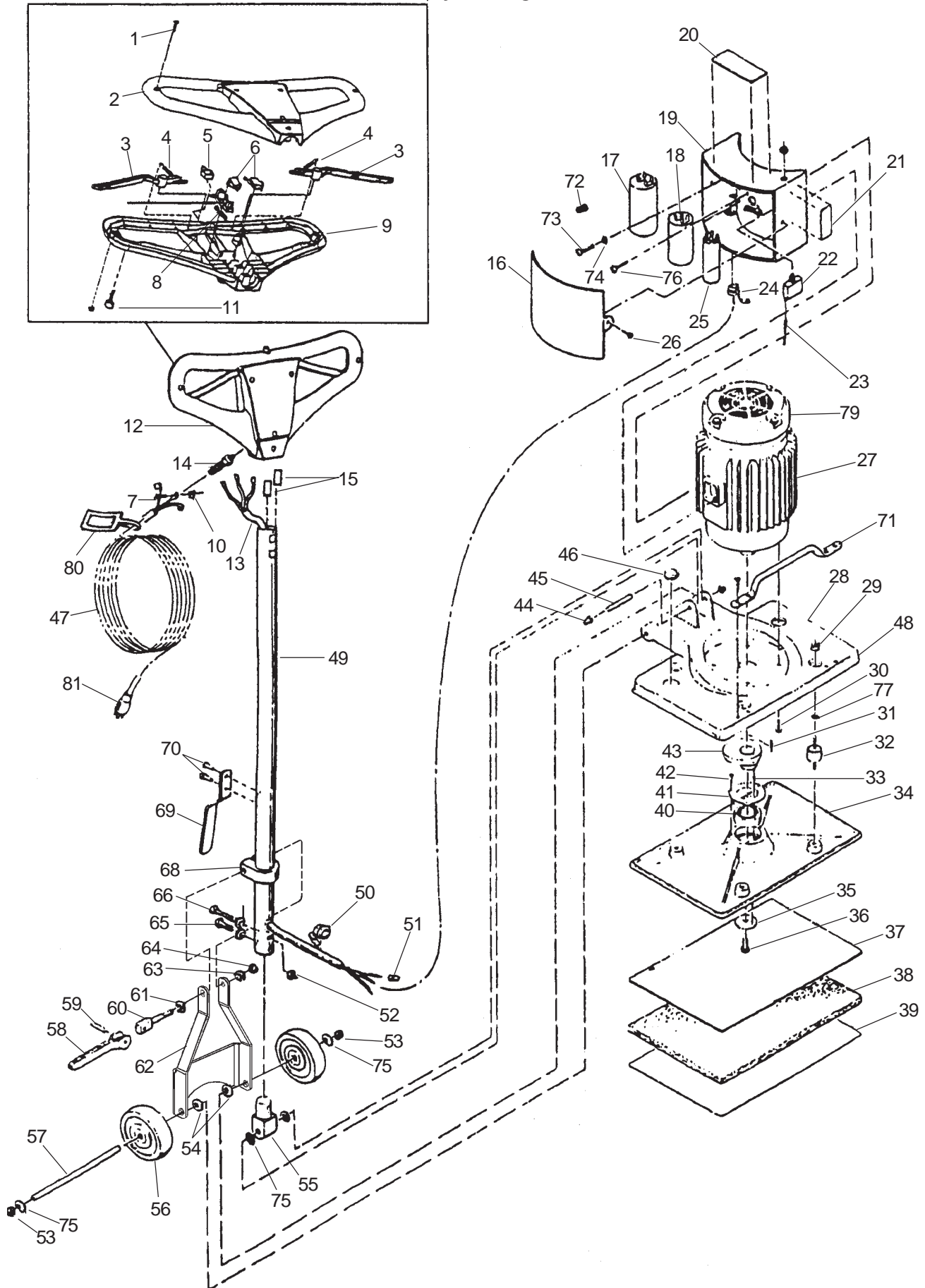

Clarke
American Sanders
OBS-18
Assembly Drawing 4/06

Ref. #	Part No.	Description	Qty
1	85383A	Screw, 10-33 x 3/4	8
2	30285A	Handle, Front	1
3	50798A	Lever, Switch	2
4	50820A	Spring, Extension	2
5	50806A	Button, Interlock	1
6	40109A	Switch	2
7	50799A	Interlock, Main	1
8	50821A	Spring, Compression	1
9	50780A	Handle, Rear	1
10	920722	Nut, 10-32 ESNA	8
11	962957	Screw (CE)	1
12	170686	Lock Nut	1
13	40522A	Cord, Interconnect	1
	10250A	Cord, Interconnect (230V)	1
14	50797A	Strain Relief	1
	58013A	Strain Relief (230V)	1
15	50930A	Cord, Retainer	1
16	62667A	Cover, Enclosure	1
17	41312A	Capacitor, Start (115V) 1	
	41314A	Capacitor, Start (230V) 1	
18	41311A	Capacitor, Run (115V)	1
	41313A	Capacitor, Run (230V)	1
19	22906A	Enclosure, Motor Starter	1
20	77195A	Label, Sanding Warning	1
21	77234A	Label, Heavy Object	1
22	41419A	Circuit Breaker (115V)	1
	41418B	Circuit Breaker(230V)	1
23	47709A	Terminal, 1/4 QD	1
24	51523A	Strain Relief	1
25	40160A	Switch, Start (115V)	1
	47378A	Switch, Start (230V)	1
26	25907A	Screw, 8-32 x 1/2	2
27	44667A	Motor (115V, 60 Hz)	1
	44668A	Motor (230V, 50 Hz)	1
	40754A	Motor (115V, 50 Hz)	1
28	25907A	Mainframe	1
29	81220A	Nut, 1/4-20 Srt'd. Flange 4	
30	86110A	Screw 3/8-16 x 1	4
31	915044	Key, 3/16 x 1	1
32	10666A	Kit, Spring Mount	1
33	925589	Pin 1/8 x 1/2 Roll	1
34	20901A	Rigid Pad Driver	1
35	66982A	Retainer, Eccentric	1
36	85718A	Screw, 1/2-13 x 3/4	1
37	32519A	Grip Face	1
38	976551	Pad, Red	cnt 20

Ref. #	Part No.	Description	Qty
39	-----	Abrasive (sanding only)	Pg. 9
40	50736A	Bearing	1
41	66981A	Retainer, Bearing	1
42	87700A	Screw, 1/4-20 x 1/2	5
43	62814A	Eccentric	1
44	920346	Palnut, 1/2"	2
45	67474A	Shaft, Handle	1
46	306802	Plug	1
47		See Table 1 below	
48	31224B	Bumper	1
49	69153B	Tube, Handle	1
50	627561	Bushing, Strain Relief	1
51	170667	Nut, Wire	3
52	920110	Nut, 5/16-18 ESNA	1
53	507342	Ring, Retainer Ext 1/2"	2
54	980215	Washer, 1/2 Nylon	2
55	509240	Tongue	1
56	39857A	Wheel, 5"	2
57◆	61744B	Axle, Wheel	1
58	461404	Cam, Locking	1
59	925592	Pin, 1/4 x 3/4 Roll	1
60	441301	Bolt, Cam Locking	1
61	980349	Washer, Wear	1
62◆	61831A	Link, Arm Lower	1
63	980645	Washer, 3/8 Plain	1
64	920248	Nut, 3/8-16 ESNA	1
65	85812A	Screw, 5/16-18 x 7/8	1
66	85817A	Screw, 5/16-18 x 2	1
67	980652	Washer, 5/16 Lock	2
68	442001	Clamp, Handle	1
69	64325A	Cord Hook	1
70	930005	Rivet	2
71	54930A	Handle, Lift	1
72	170667	Connector	1
73	85833A	Screw, 10-32 x 3/8	1
74	980603	Washer #10 Ext	1
75	980681	Washer, Bowed	2
76	962822	Screw, 1/4-20 x 5/8	2
77	980614	Washer 1/4 EXT	4
78	84233A	Screw, 1/4-20x3/4 FT	4
79	52465A	Fan Cover OBS18	1
80	70175A	Tag, Warning	1
81	911248	Plug NEMA 5-15P	1
	40023A	Plug AU 1-10P	1
	45609A	Plug UK 1-13P	1
	40073A	Plug, Schuko	1
	40723A	Plug IEC 309	1

NOTE: ◆ indicates a change has been made since the last publication of this manual.

TABLE 1

Electrical System	Part No.	Specification
115V~60Hz	50991A	50' 14- S0 Gray Rubber Jacket w/NEMA 5-15P Plug
230V~50 Hz	40524A	15m HO7RNF 3G1.0 mm ² w/AU1-10P Plug
	40523A	15m HO7RNF 3G1.0 mm ² w/Schuko Plug
	50870A	15m HO5VVF 3G1.5 mm ² Yellow Jacket w/UK1-13P
115V~50 Hz	40752A	15m HO7RN 3G1.5 mm ² w/IFC309 Plug

Clarke®
American Sanders
OBS-18DC
Assembly Drawing and Part List 4/06

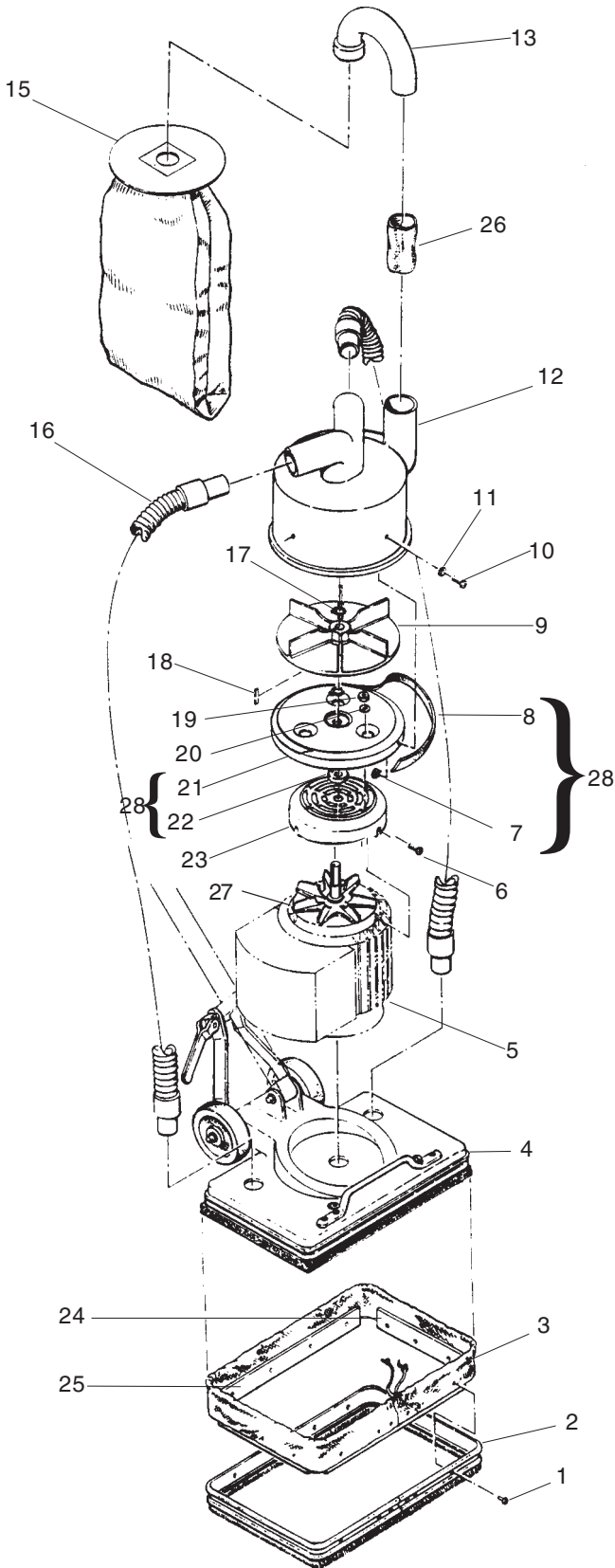

Ref. #	Part No.	Description	Qty
1	930124	Rivet $\frac{3}{16} \times \frac{19}{32}$	16
2	38239A	Skirt, OBS-18	1
3	38015A	Shroud, Housing	1
4	25908B	Mainframe	1
5	44671A	Motor, 1HP TFFC 115V/60Hz	1
	44673A	Motor, 1 HP 230V/60Hz	1
	40753A	Motor, 1HP 115V/50Hz	1
6	87700A	Screw, $\frac{1}{4}$ -20 x $\frac{1}{2}$	3
7	Ref.*	Insert, Threaded, 10-32UNF	4
8	Ref.*	Gasket, Cover	1
9	54765A	Fan	1
10	85383A	Screw, 10-32 x $\frac{3}{4}$	4
11	980982	Washer, #10 Plain	4
12	35242A	Housing, Blower	1
13	61833A	Elbow	1
15	Ref.	Bag Dust (See Accessories)	
16	30407B	Hose	2
17	797301	Ring, Retaining $\frac{5}{8}$ Ext	2
18	915044	Key, $\frac{3}{16}$ Sq. x 1	1
19	81217A	Nut, $\frac{1}{4}$ -20	3
20	980646	Washer, $\frac{1}{4}$ Plain	3
21	Ref.*	Cover, Blower Housing	1
22	Ref.*	Washer, Felt $\frac{1}{2} \times 1\frac{1}{4} \times \frac{1}{4}$	1
23	50275A	Fan Cover (OBS-18DC)	1
24	68806A	Weight, Skirt $10\frac{3}{4}$	2
25	68807A	Weight, Skirt 17	2
26	38109A	Seal, Dust Pipe	2
27	40545A	Motor Fan	1
28	10478A	Asm., Blower Housing Cover *(includes 7, 8, 21 & 22)	1
NI	30563A	Adapter, 2" to $1\frac{1}{2}$ "	

NOTE: ◆ indicates a change has been made since the last publication of this manual.

Accessories

53741A ◆	Cloth Dust Bag
976550	12 x 18 White Pad (20 per)

Clarke
American Sanders
OBS-18 & 18DC
120v 60 Hz & 230v 50Hz
Electrical Schematic 10/98

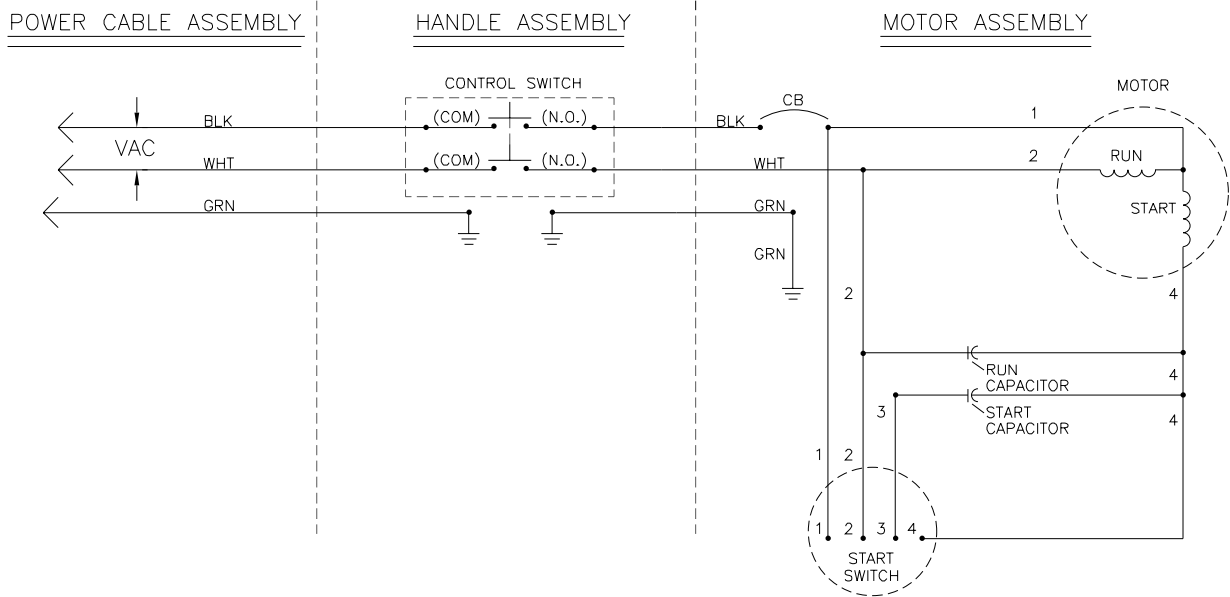

Clarke
American Sanders
OBS-18 & 18DC
230v 50 Hz "CE"
Electrical Schematic 10/98

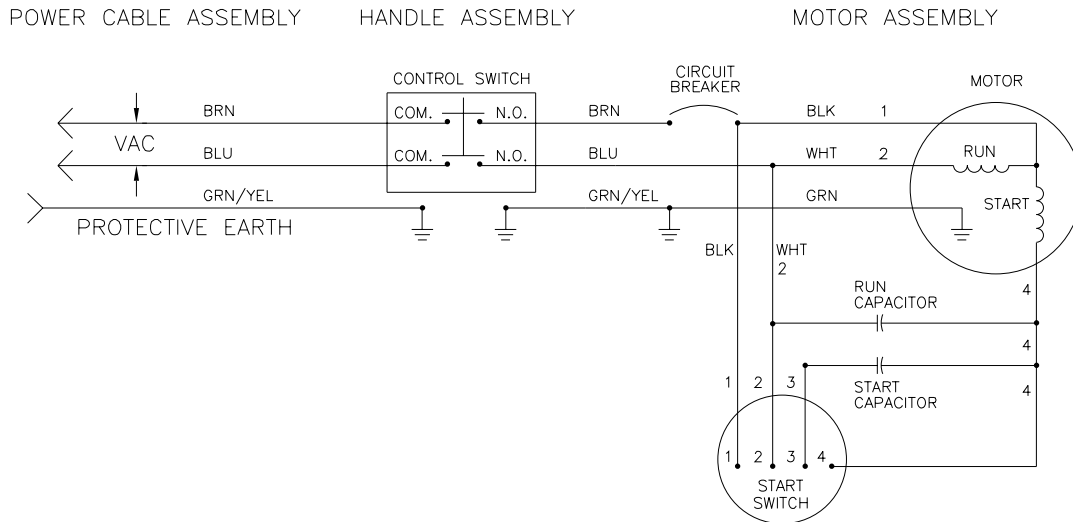

CLARKE PRODUCT SUPPORT BRANCHES

U. S. A. Locations

PRODUCTION FACILITIES

Clarke®, Springdale, Arkansas
2100 Highway 265
Springdale, Arkansas 72764
(479) 750-1000
Customer Service - 1-800-253-0367
Technical Service - 1-800-356-7274

American Lincoln®, Bowling Green, Ohio 43402
1100 Haskins Road

SERVICE FACILITIES

Clarke®, Elk Grove, Illinois 60007
2280 Elmhurst Road
(847) 956-7900

Clarke®, Denver, Colorado 80204
1955 West 13th Ave.
(303) 623-4367

Clarke®, Houston, Texas 77040
7215 North Gessner Road
713-937-7717

SERVICE AND SALES FACILITY

American Lincoln® / Clarke, Madison Heights,
Michigan 48071-0158
29815 John R.
(810) 544-6300

American Lincoln® / Clarke, Marietta, Georgia 30066
1455 Canton Road
(770) 973-5225

Clarke®

Clarke American Sanders

A.L. Cook

Customer Service Headquarters and Factory
2100 Highway 265
Springdale, Arkansas 72764
(479) 750-1000

Technical Service
1-800-356-7274

European Locations

PRODUCTION FACILITIES

ALTO Danmark A/S, Aalborg
Blytaekervej 2
DK-9000 Aalborg
+45 72 18 21 00

ALTO Danmark A/S, Hadsund
Industrikvarteret
DK-9560 Hadsund
+45 72 18 21 00

SALES SUBSIDIARIES

ALTO US - Canada, Ontario (Canada)
4080 B Sladeview Crescent Unit 1
Mississauga, Ontario L5L 5Y5
(905) 569 0266

ALTO Overseas Inc., Sydney (Australia)
1B/8 Resolution Drive
Caringbah NSW 2229
+61 2 9524 6122

ALTO Cleaning Systems Asia Pte Ltd., Singapore
No. 17 Link Road
Singapore 619034
+65 268 1006

ALTO Deutschland GmbH, Bellenberg (Germany)
Guido-Oberdorfer-Straße 2-8
89287 Bellenberg
+49 0180 5 37 37 37

ALTO Cleaning Systems (UK) Ltd., Penrith
Gilwilly Industrial Estate
Penrith
Cumbria CA11 9BN
+44 1768 868 995

ALTO France S.A. Strasbourg
B.P. 44, 4 Place d'Ostwald
F-67036 Strasbourg
Cedex 2
+33 3 8828 8400

ALTO Nederland B.V.
Postbus 65
3370 AB Hardinxveld-Giessendam
The Netherlands
+31 184 677 200

ALTO Sverige AB, Molndal (Sweden)
Aminogatan 18
Box 4029
S-431 04 Molndal
+46 31 706 73 00

ALTO Norge A/S, Oslo (Norway)
Bjornerudveien 24
N-1266
+47 2275 1770

Clarke® American Sanders U. S. Warranty

This Clarke American Sanders Industrial/Commercial Product is warranted to be free from defects in materials and workmanship under normal use and service for a period of two years from the date of purchase, when operated and maintained in accordance with Clarke American Sanders' Maintenance and Operations Instructions.

This warranty is extended only to the original purchaser for use of the product. It does not cover normal wear parts such as electrical cable, rubber parts, hoses and motor brushes.

If difficulty develops with the product, you should:

- (a). Contact the nearest authorized Clarke American Sanders repair location or contact the Clarke American Sanders Service Operations Department, 2100 Highway 265, Springdale, Arkansas 72764, for the nearest authorized Clarke American Sanders repair location. Only these locations are authorized to make repairs to the product under this warranty.
- (b). Return the product to the nearest Clarke American Sanders repair location. Transportation charges to and from the repair location must be prepaid by the purchaser.
- (c). Clarke American Sanders will repair the product and or replace any defective parts without charge within a reasonable time after receipt of the product.

Clarke American Sanders' liability under this warranty is limited to repair of the product and/or replacement of parts and is given to purchaser in lieu of all other remedies, including INCIDENTAL AND CONSEQUENTIAL DAMAGES.

THERE ARE NO EXPRESS WARRANTIES OTHER THAN THOSE SPECIFIED HEREIN. THERE ARE NO WARRANTIES WHICH EXTEND BEYOND THE DESCRIPTION OF THE FACE HEREOF. NO WARRANTIES, INCLUDING BUT NOT LIMITED TO WARRANTY OF MERCHANTABILITY, SHALL BE IMPLIED. A warranty registration card is provided with your Clarke American Sanders product. Return the card to assist Clarke American Sanders in providing the performance you expect from your new floor machine.

Clarke, 2100 Highway 265, Springdale, Arkansas 72764.

Clarke American Sanders reserves the right to make changes or improvements to its machine without notice.

Always use genuine Clarke American Sanders Parts for repair.

Clarke®

American Sanders

**2100 Highway 265
Springdale, Arkansas, 72764**