

Clarke®

American Sanders

Super E Edger

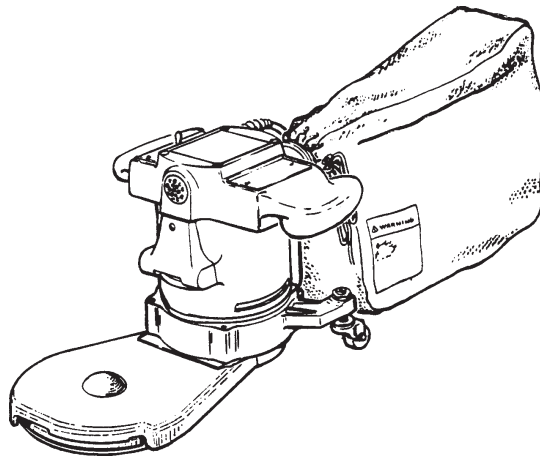

Operator's Manual Manual del operador Manuel de l'utilisateur



READ THIS BOOK
LEA ESTE MANUAL
LISEZ CE MANUEL

EN English (2 - 9)
ES Español (10-17)
FR Français (18-25)

This book has important information for the use and safe operation of this machine. Failure to read this book prior to operating or attempting any service or maintenance procedure to your Clarke American Sanders machine could result in injury to you or to other personnel; damage to the machine or to other property could occur as well. You must have training in the operation of this machine before using it. If your operator(s) cannot read this manual, have it explained fully before attempting to operate this machine.

All directions given in this book are as seen from the operator's position at the rear of the machine.

For new books write to: Clarke®, 2100 Highway 265, Springdale, Arkansas 72764

READ THIS BOOK

This book has important information for the use and safe operation of this machine. Failure to read this book prior to operating or attempting any service or maintenance procedure to your Clarke American Sanders machine could result in injury to you or to other personnel; damage to the machine or to other property could occur as well. You must have training in the operation of this machine before using it. If operator(s) cannot read English, have this manual explained fully before attempting to operate this machine.

All directions given in this book are as seen from the operator's position at the rear of the machine.

For new books write to: Clarke®, 2100 Highway 265, Springdale, Arkansas 72764

Contents of this Book

Operator Safety Instructions	3
Machine Specifications	5
Sanding Cuts and Sandpaper	6
Machine Set-Up	7
Operating Instructions	8
Adjustment Procedures	8
Routine Maintenance	9

Section II Parts and Service Manual

Assembly Drawing #1	28
Assembly Parts List #1	29
Assembly Drawing #2	30
Assembly Parts List #2	31
Wiring Diagram	32

English **Correct Disposal of This Product (Waste Electrical & Electronic Equipment)**
(Applicable in the European Union and other European countries with separate collection systems)



This marking shown on the product or its literature, indicates that it should not be disposed with other household wastes at the end of its working life. To prevent possible harm to the environment or human health from uncontrolled waste disposal, please separate this from other types of wastes and recycle it responsibly to promote the sustainable reuse of material resources. Household users should contact either the retailer where they purchased this product, or their local government office, for details of where and how they can take this item for environmentally safe recycling.

Business users should contact their supplier and check the terms and conditions of the purchase contract. This product should not be mixed with other commercial wastes for disposal.

OPERATOR SAFETY INSTRUCTIONS

 **WARNING**

 **AVERTISSEMENT**

 **ADVERTENCIA**

DANGER means: Severe bodily injury or death can occur to you or other personnel if the **DANGER** statements found on this machine or in this Operator's Manual are ignored or are not adhered to. Read and observe all **DANGER** statements found in this Operator's Manual and on your machine.

WARNING means: Injury can occur to you or to other personnel if the **WARNING** statements found on your machine or in this Operator's Manual are ignored or are not adhered to. Read and observe all **WARNING** statements found in this Operator's Manual and on your machine.

CAUTION means: Damage can occur to the machine or to other property if the **CAUTION** statements found on your machine or in this Operator's Manual are ignored or are not adhered to. Read and observe all **CAUTION** statements found in this Operator's Manual and on your machine.

 **DANGER:**



Failure to read the Operator's Manual before operating or servicing this sanding equipment could result in injury to the operator or to bystanders and could cause damage to the equipment. Read and observe all safety statements found in this manual and on the sanding equipment. Make sure all labels, decals, warnings, cautions and instructions are fastened to the equipment. Replace any that are damaged or missing. You must have training in the operation of this equipment before using it. **If the operator is unable to read this manual, have it explained fully before they attempt to use this equipment.**

 **DANGER:**



Sanding/finishing wood floors can create an environment that can be explosive. The following safety procedures must be adhered to:

- Cigarette lighters, pilot lights and any other source of ignition can create an explosion when active during a sanding session. All sources of ignition should be extinguished or removed entirely if possible from the work area.
- Work areas that are poorly ventilated can create an explosive environment when certain combustible materials are in the atmosphere, i.e., solvents, thinners, alcohol, fuels, certain finishes, wood dust and other combustible materials. Floor sanding equipment can cause flammable material and vapors to burn. Read the manufacturer's label on all chemicals used to determine combustibility. Keep the work area well ventilated.
- Spontaneous combustion or an explosion can occur when working with sanding dust. The sanding dust can self-ignite and cause injury or damage. Sanding dust should be disposed of properly. Always empty the sanding dust into a metal container that is located outside of any building(s).
- Remove the contents of the dust bag when the bag is 1/3 full. Remove the contents of the dust bag each time you finish using the equipment. Never leave a dust bag unattended with sanding dust in it.
- Do not empty the contents of the dust bag into a fire.
- Hitting a nail while sanding can cause sparks and create an explosion or fire. Always use a hammer and punch to countersink all nails before sanding floors.

**DANGER:**

Operating partially assembled sanding equipment could result in injury to the operator or bystander and could cause damage to the equipment or to other property.

- Do not operate this equipment unless it is fully assembled and all guards, doors and covers are secured.
- Keep all fasteners tight.
- Keep all adjustments within manufacturer's specifications.

**DANGER:**

Moving parts on this sanding equipment can cause injury to the operator or bystanders.

- Keep hands, feet and loose clothing away from all moving parts.
- Do not change or adjust the abrasive while the sanding equipment is running.
- Do not service the sanding equipment while it is running.

**DANGER:**

This sanding equipment requires a supply of electricity. Improper use could result in electrical shock or fire.

- Connect only to an electrical source matching what is shown on the equipment nameplate.
- Do not use this sanding equipment on an ungrounded electrical circuit. Consult an electrician if you suspect the circuit is not properly grounded.
- Do not use this sanding equipment with a damaged electrical cord. Inspect before each use.
- Avoid striking the electrical cord with the abrasive. Always lift the electrical cord over the sanding equipment.
- Do not use the electrical cord to move the sanding equipment.
- Disconnect the electrical source before servicing this equipment.

**WARNING:**

Injury to the operator or bystander can occur if protective gear is not worn while sanding. Always use eye, ear, and respiratory protection while performing any sanding operation.

**WARNING:**

Bodily injury could occur if power is applied to the equipment with the power switch already in the "ON" position. Always check to assure that the power switch is in the "OFF" position before connecting power supply.

**CAUTION:**

Maintenance and repairs performed by unauthorized personnel could result in damage or injury. Maintenance and repairs performed by unauthorized personnel will void your warranty. Servicing of this unit must always be referred to an authorized Clarke American Sanders distributor.

**CAUTION:**

Use of this equipment to move other objects or to climb on could result in injury or damage. Do not use this equipment as a step or furniture. Do not ride on this equipment.

**CAUTION:**

Damage could occur to the equipment if not properly kept in a dry building for storage. Store the equipment in a dry building.

**CAUTION:**

Serious damage to the floor can occur if the sanding equipment is left running in one spot while the sanding disc is in contact with the floor. To avoid damage to the floor, do not dwell while lowering or raising the sanding disc. Always sand with a constant motion.

**Super E
Specifications**

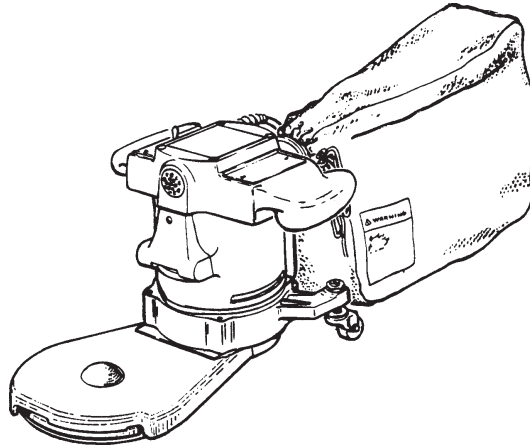

Specifications

Model	07068C	07074C		07130A/07131A
Electrical Requirements	115V~, 60 Hz 12.0 A, 1.3 kW	230V~, 50 Hz 6.0 A, 1.3 kW	115V~, 50 Hz 12.0 A, 1.3 kW	230V~, 50Hz 6.0 A, 1.3 kW
Sound Emmission (Lpm)	96 dBA	96 dB(A)	96 dB(A)	96 dB(A)
Vibration	3.6 m/s ²	3.6 m/s ²	3.6 m/s ²	3.6 m/s ²
Motor	Series Universal	Series Universal	Series Universal	Series Universal
Electrical Cable	50', 14-3 SO 5-15P Plug	50', 14-3 SJT AU2-15P Plug		HO7VV 3 x 1.5mm ² CEE 7/7 Plug
Drive System	5mm Precision Jointed Belt	5mm Precision Jointed Belt	5mm Precision Jointed Belt	5mm Precision Jointed Belt
Fan Flow Rate	110CFM	110CFM	43 liter/s	43 liters/s
Weight	32 lbs.	32 lbs.	14.5 kg	14.5 KG
Height	11 in.	11 in.	28 cm.	28 cm

Available Attachments

Part #	Description	Disc Dia.	Effective Reach	Disc Rate
16529A	Extension Kick Toe w/ 7" pad	7 inch	5½ inches	2800RPM
16528A	Extension Kick Toe w/ 5" pad	5 inch	6 7/8 inches	3200RPM
13706A	Extension 13"	5 inch	13 inches	3200RPM
13708A	Extension Picket	3 inch	4 7/8 inches	5900RPM
10019C	Extension Picket w/¼ turn	3 inch	4 7/8 inches	5900RPM

SANDING CUTS AND SANDPAPER

Initial Cut

The purpose of the initial cut is to remove old finish and gross imperfections on the floor surface. A coarse abrasive should be used.

If glazing, loading, or burning takes place immediately into an initial cut, select a coarser abrasive. If this should occur during an initial cut, the abrasive has dulled and must be replaced.

Final Cuts

The purpose of a finishing cut is to remove the scratches produced during the initial cut. Use a fine (60 - 80 grit) grain abrasive.

If the surface remains rough after a finishing cut, it may be necessary to use an even finer grain of abrasive (80 - 100 grit). Care should be taken in selecting the grit size of the abrasive. A very fine grain will close the pores on a wood floor making admission of a stain difficult.

Grain	Use	7" Diameter Standard Grade Part #/Qty	7" Diameter Professional Grade Part #/Qty	5" Diameter Standard Grade Part #/Qty	5" Diameter Professional Grade Part #/Qty
12 grit 16 grit 20 grit 24 grit	For removing gross imperfections and restore evenness to old flooring. To remove build-up of paints and varnishes.	945300/50 945301/50 945302/50	945594/200 945595/200 945596/200 945597/300	945314/50 945315/50 945316/50	945701/250 945702/250 945703/250
30 grit 36 grit	For first sanding of new flooring (maple, oak). For removing minor imperfections and finishes from old flooring.	945305/100	945598/300 945599/300	94319/100	945704/500 945705/500
40 grit	For initial cut on new flooring (oak, walnut). For removing minor imperfections and finishes from old flooring.		945600/300		945706/500
50 grit	For first sanding of new flooring (cedar, pine, fir) For clean-up of 16 grit.	945307/100	945601/300	94321/100	945707/500
60 grit	For clean-up from initial cut 36 grit.	945308/100	945602/300	945322/100	945708/500
80 grit	For final sanding of certain hardwoods. For clean-up of initial cuts (50 grit).	945309/100	945603/300	945323/100	945709/500
100 grit	For final sanding of certain hardwoods and conifers where a smooth surface is desired.	945310/100	945604/300	945324/100	945710/500
120 grit	For final sanding of certain conifers.		945605/500		
150 grit	For final sanding of certain conifers where a smooth surface is desired for surface roughening between coats of finish.		945606/300		

MACHINE SET-UP

1. Familiarize yourself with the machine. Read all danger, warning, and caution statements and the Owner's Manual before operating this machine. If you or your operator cannot read English, have this manual explained fully before attempting to operate this machine.
2. Install dust bag support to the exhaust bracket (figure 1). Place opening of dust bag over dust bag support and exhaust bracket; cinch and tie securely to exhaust bracket.

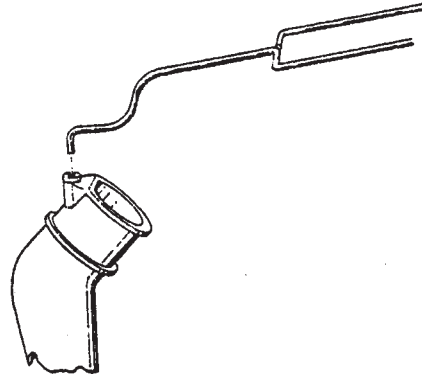

Figure 1

3. Remove belt guard (figure 2.1-a). Position extension over motor and start thumb screw (figure 2.1-b). **Position drive belt in lower most set of grooves on motor pulley as shown in figure 2.2-a (for the kick-toe extension with 7" dia. pad.)** The upper most set of grooves are reserved for use with all other attachments. Tension drive belt, then tighten thumb screws. Rotate pad driver to inspect position of drive belt in motor pulley and pad driver belt grooves.

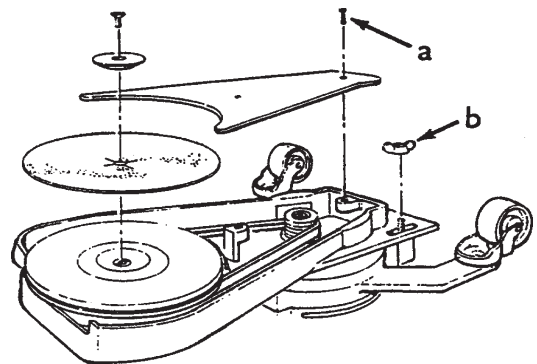

Figure 2.1

- CAUTION:** Rapid belt wear will occur if both strands of the drive belt do not run in their respective grooves on the pad driver and motor pulley.
4. Install belt guard.
 5. Remove screw and abrasive retainer. Center abrasive on pad and secure with abrasive retainer and screw. (Figure 2.2-b)
 6. Return machine to upright position and tilt machine back on casters until it comes to rest on the exhaust bracket. Machine will be in a reclined position. Do not allow machine to rest on pad especially after use, or compression set may take place within elastomer on pad. This will create a flat spot and bounce during use.

OPERATING INSTRUCTIONS

1. Move machine to the location of your work. Set any exposed nails with hammer and punch to avoid encounter with abrasive. Connect the supply cable to an appropriately grounded and fused circuit.

WARNING: Bodily injury could occur if power is applied to the machine with the control switch in the "ON" position. Always verify that the control switch is in the "OFF" position before connecting to the power cable.

2. Make sure the control switch is set to "OFF". For the "OFF" position, the switch is actuated towards the operator. See the markings on the switch. Connect the supply cable to the motor electric cable. (Figure 3)
3. With the machine in the reclined position firmly grasp both handles and activate the control switch "ON".

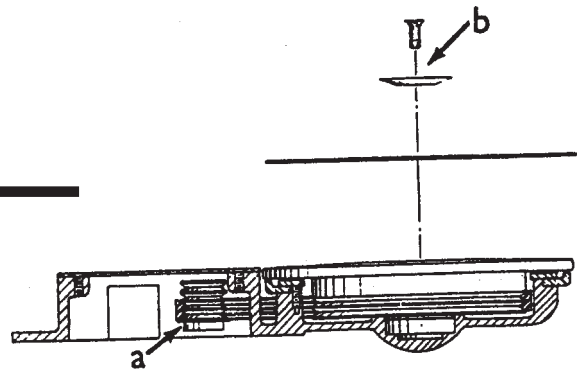

Figure 2.2

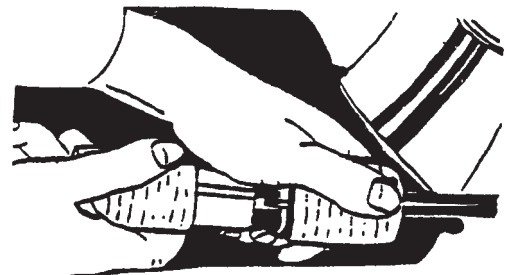

Figure 3

OPERATING INSTRUCTIONS

4. Gradually lower pad to surface intended for sanding. Make sure the machine is in motion while the pad is engaged with the surface to be sanded. You may use broad circular motion as you sand along the length of the surface or you may use a combination of forward and sideward motions. In time you will develop your own technique to optimize coverage and dust recovery. It is advisable to not add effort to the pad as this may lead to "nosing in" or "tipping" which produces grooves or lines on the surface.
5. When replacing abrasive, emptying the contents of the dust bag, or sanding operation is completed, return machine to reclined position, deactivate the control switch to "OFF" then disconnect the motor electric cable from the supply cable.
6. Empty dust bag whenever it becomes 1/3 full.

⚠ DANGER: Failure to disconnect the supply cable from machine whenever servicing, replacing abrasive, or emptying the dust bag could result in electrocution or severe injury. Never leave machine unattended while the supply cable is connected.

⚠ DANGER: Never leave dust bag unattended with sanding dust in it. Sanding dust can self ignite and cause a fire or explosion. Empty dust bag into a metal container, clear of any combustibles. Do not empty content into a fire. Do not overfill dust bag.

ADJUSTMENT PROCEDURES

Leveling

To level machine: Place screwdriver in slot on caster stem to prevent rotation. Use a 3/4 wrench to loosen locknut. (Figure 4)

Condition - Pad creates ridges on both edges or a "hop" is experienced: Rotate both stems equal amounts clockwise. Tighten locknuts and test on a piece of plywood. Repeat procedure until condition is corrected. We recommend you not exceed 1/8" rotation for each attempt.

Condition - Pad creates a ridge on the tip of the pad: Rotate both stems counter clockwise, tighten locknuts and test. Repeat procedure until condition is corrected. Use only 1/8 rotation for each attempt.

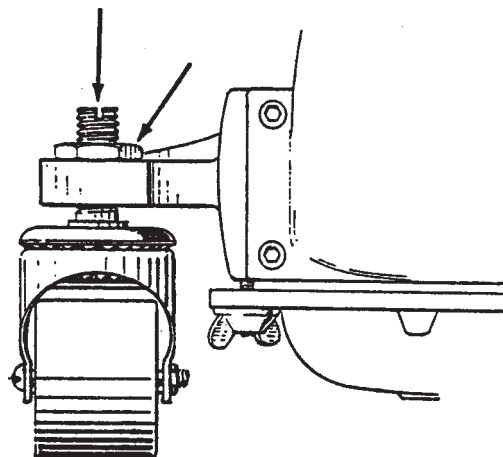

Figure 4

ADJUSTMENT PROCEDURES (cont)

Condition - Pad creates a ridge on only one side of the pad: Either rotate the stem of the side effected clockwise or rotate the stem opposite conterclockwise, depending on whether the ridge terminates beyond the tip of the pad or prior to it. If it is prior to the tip, adjust the side effected, otherwise adjust the opposite side.

Belt Tension

The design of the belt allows it to deliver the power with very little tenstion. The tension should be great enough to prevent slippage and wear. Excessive tension will only shorten bearing and belt life.

ROUTINE MAINTENANCE**Carbon Brushes**

Inspect all four brushes every 6 months or 250 hours. Access to the brushes is gained through the front and back motor vent plugs and under both covers. Press tab on spring clip assembly in, rotate, then remove (figure 5). Use needlenose pliers to disconnect the shunt wire. If any brush has worn to 3/8" in length or shorter, replace the entire set.

⚠ CAUTION: Use only motor brush part no. 40818A or 40055A with shunt wire or motor failure will occur.

When replacing the brushes, make sure that the brush seats against the commutator, the tab on the spring clip assembly is fully seated in pocket, and the brush is free to travel. When returning the switch covers, keep all wires clear of the commutator and any pinch sites.

Pad

In time the elastomer on the pad may wear or become damaged. To replace, remove pad by placing screwdriver in slot of shaft, grasp pad and rotate shaft counterclockwise. Remove existing elastomer and clean hub thoroughly to remove old adhesive. Roughen surface of new elastomer to provide good bond sights. Apply a good rubber cement to both surfaces and allow to tack. 3M# 1300 rubber and gasket cement is a suitable choice. Apply elastomer to hub and knead thoroughly. Apply pressure to elastomer and allow to stand over night. Apply a medium strength thread locker to the external threaded end of the shaft. Install belt in grooves on hub and screw down on shaft. Install abrasive retainer on to shaft. Locate a flat surface and tape 80 grit abrasive to surface. Using machine "dress in" by sanding the elastomer on the pad. Continue sanding until the entire surface of the elastomer shows signs of sanding. As in operation of the machine, take precautions performing this procedure.

Pad Driver

Periodically inspect belt grooves on pad driver for an accumulation of paint or varnish especially after jobs where several layers of paint or varnish have been removed. Particles of paint or varnish can deposit in the grooves, creating vibration and damaging the drive belt. Use a plastic putty knife or similar object to remove the deposits.

Dust Bag

Periodically the dust bag should be turned inside out, shaken vigorously and machine washed in cold water to prevent pore blockage and loss of dust control.

Bearings

To insure reliable performance, armature and pad driver bearings should be inspected for wear or damage after 1500 hours. If used heavily the bearings should be replaced seasonally.

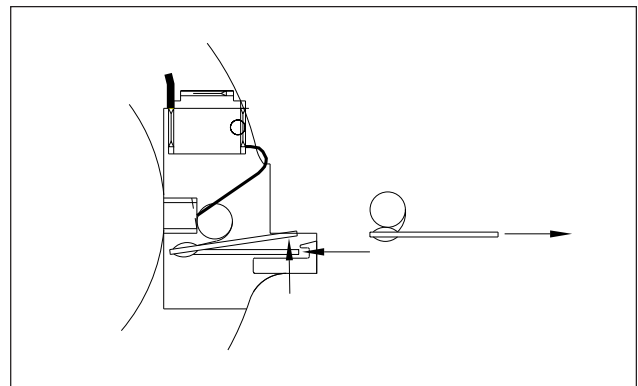

Figure 5

LEA ESTE MANUAL

Este manual contiene información importante acerca del uso y la seguridad de la máquina. Si no lee el manual antes de utilizar su máquina Clarke American Sanders o de intentar realizar los procedimientos de reparación o mantenimiento de la misma, usted o el resto del personal podrían sufrir lesiones; asimismo, podrían producirse daños a la máquina o a otras propiedades. Antes de utilizar la máquina, es necesario recibir la capacitación adecuada en la operación de la misma. Si el operador de la máquina no sabe leer en español, explíquelo el manual exhaustivamente antes de que intente utilizarla.

Todas las indicaciones incluidas en este manual se ofrecen desde la posición del operador en la parte posterior de la máquina.

Si desea conseguir nuevos manuales, escriba a: Clarke®, 2100 Highway 265, Springdale, Arkansas 72764.

Instrucciones de seguridad para el operador 11
 Introducción y especificaciones de la máquina 13
 Cortes de lija y papel de lija 14
 Instalación de la máquina 15
 Operación de la máquina 16
 Procedimientos de ajuste de la lijadora 16
 Mantenimiento de rutina 17

Sección II Repuestos y manual de servicio

Plano de montaje #1 28
 Listado de piezas de montaje #1 29
 Plano de montaje #2 30
 Listado de piezas de montaje #2 31
 Plano de cableado..... 32

Español

Eliminación correcta de este producto (material eléctrico y electrónico de descarte)

(Aplicable en la Unión Europea y en países europeos con sistemas de recogida selectiva de residuos)



La presencia de esta marca en el producto o en el material informativo que lo acompaña, indica que al finalizar su vida útil no deberá eliminarse junto con otros residuos domésticos. Para evitar los posibles daños al medio ambiente o a la salud humana que representa la eliminación incontrolada de residuos, separe este producto de otros tipos de residuos y reciclelo correctamente para promover la reutilización sostenible de recursos materiales. Los usuarios particulares pueden contactar con el establecimiento donde adquirieron el producto, o con las autoridades locales pertinentes, para informarse sobre cómo y dónde pueden llevarlo para que sea sometido a un reciclaje ecológico y seguro. Los usuarios comerciales pueden contactar con su proveedor y consultar las condiciones del contrato de compra. Este producto no debe eliminarse mezclado con otros residuos comerciales.

INSTRUCCIONES DE SEGURIDAD PARA EL OPERADOR

PELIGRO significa: Usted u otras personas pueden estar expuestos a sufrir lesiones personales, inclusive la muerte si las indicaciones de **PELIGRO** que se encuentran en esta máquina o en el manual de instrucciones se ignoran o no se tienen en cuenta. Lea y respete todas las indicaciones de **PELIGRO** que se encuentran en el manual de instrucciones y en la máquina.

ADVERTENCIA significa: Usted u otras personas pueden estar expuestos a sufrir lesiones personales, si las indicaciones de **ADVERTENCIA** que se encuentran en esta máquina o en el manual de instrucciones se ignoran o no se tienen en cuenta. Lea y respete todas las indicaciones de **ADVERTENCIA** que se encuentran en el manual de instrucciones y en su máquina.

PRECAUCIÓN significa: La máquina u otros bienes pueden sufrir daños materiales si las indicaciones de **PRECAUCIÓN** que se encuentran en la máquina o en el manual de instrucciones se ignoran o no se tienen en cuenta. Lea y respete todas las indicaciones de **PRECAUCIÓN** que se encuentran en el manual de instrucciones y en la máquina.

 **PELIGRO:**



En caso de que no se lea el manual de instrucciones antes de operar este equipo de lijado o realizar el mantenimiento del mismo podría resultar en que el operador u otras personas en el área sufriesen lesiones personales y el equipo podría sufrir daños materiales. Lea y respete todas las indicaciones de seguridad que se encuentran en este manual y en el equipo de lijado. Asegúrese que todas las etiquetas, calcomanías, advertencias, precauciones e instrucciones estén adheridas a la máquina. Reemplace cualquier indicación que esté dañada o falte. Antes de utilizar el equipo, es necesario recibir la capacitación adecuada en la operación del mismo. **Si el operador no puede leer este manual, explíquese lo exhaustivamente antes que intente utilizar este equipo.**

 **PELIGRO:**



El lijado/acabado de pisos de madera puede crear un entorno que puede ser explosivo. Se deberán tener en cuenta los siguientes procedimientos de seguridad:

- Los encendedores, las lámparas indicadoras y cualquier otra fuente de ignición pueden provocar una explosión si se activan durante una sesión de lijado. Si es posible, apague o retire por completo todas las fuentes de ignición del área de trabajo.
- Las áreas de trabajo que estén muy poco ventiladas pueden crear un entorno explosivo cuando se encuentran determinados materiales combustibles en la atmósfera: por ejemplo, solventes, diluyentes, alcoholes, combustibles, ciertos acabados, polvo de madera y otros materiales combustibles. El equipo de lijado de pisos puede provocar la combustión de los materiales y vapores inflamables. Lea la etiqueta del fabricante sobre todas las sustancias químicas utilizadas para determinar su combustibilidad. Mantenga el área de trabajo bien ventilada.
- Pueden producirse una combustión espontánea o una explosión cuando se trabaja con polvo de lijado. El polvo de lijado puede auto-encenderse, provocando lesiones personales y daños materiales. Deshágase del polvo de lijado de una manera adecuada. Vacíe siempre el polvo de lijado dentro de un recipiente de metal que esté localizado fuera del edificio.
- Extraiga el contenido de la bolsa de polvo cuando la misma esté llena a 1/3. Extraiga el contenido de la bolsa de polvo cada vez que termine de usar el equipo. Nunca deje la bolsa sin vigilancia cuando haya polvo de lijado en la misma.
- No vacíe el contenido de la bolsa de polvo en el fuego.
- Golpear un clavo cuando se lija puede causar chispas y crear una explosión o un incendio. Utilice siempre un martillo y perfore para avellanar todos los clavos antes de lijar los pisos.



PELIGRO:

La operación de equipo de lijado parcialmente ensamblado podría provocar que el operador o las personas en el área de trabajo sufriesen lesiones, y también podría causar daños materiales al equipo o a otros bienes.

- No opere este equipo a menos que esté totalmente ensamblado y que todas las protecciones, puertas y tapas estén bien aseguradas en su lugar.
- Mantenga todas las sujeciones apretadas.
- Mantenga todos los ajustes dentro de las especificaciones del fabricante.



PELIGRO:



Las partes móviles de este equipo de lijado pueden causar lesiones al operador o a las personas que se encuentren en el área de trabajo.

- Mantenga las manos, los pies y la vestimenta suelta alejados de todas las partes móviles.
- No cambie ni ajuste el abrasivo mientras el equipo de lijado esté en funcionamiento.
- No realice ningún servicio de reparación o mantenimiento al equipo de lijado mientras esté en funcionamiento.



PELIGRO:



Este equipo de lijado requiere un suministro de electricidad. El uso inadecuado podría provocar una descarga eléctrica o un incendio.

- Conecte únicamente a un suministro eléctrico que coincida con lo que se muestra en la placa de identificación del equipo.
- No utilice este equipo de lijado sobre un circuito eléctrico sin conexión a tierra. Consulte con un electricista si sospecha que el circuito no está adecuadamente conectado a tierra.
- No utilice este equipo de lijado con un cable eléctrico dañado. Inspecciones antes de cada uso.
- Evite golpear el cable eléctrico con el abrasivo. Eleve siempre el cable eléctrico sobre el equipo de lijado.
- No utilice el cable eléctrico para mover el equipo.
- Desconecte el suministro eléctrico antes de realizar un servicio de reparación o mantenimiento al equipo.



ADVERTENCIA:



Si no se utilizan los dispositivos de protección personal correctos mientras se realiza el lijado, el operador o cualquier persona en el área de trabajo pueden sufrir lesiones. Utilice siempre protección respiratoria, ocular y auditiva mientras realice una operación de lijado.



ADVERTENCIA:

Pueden producirse lesiones personales si se aplica potencia al equipo con el interruptor de alimentación ya situado en la posición "ON" (Encendido). Asegúrese siempre de que el interruptor de alimentación esté en la posición "OFF" (Apagado) antes de conectar la fuente de alimentación.



PRECAUCIÓN:

El mantenimiento y las reparaciones realizados por personal no autorizado podrían producir daños materiales o lesiones personales. El mantenimiento y las reparaciones realizadas por personal no autorizado anularán su garantía. El mantenimiento y las reparaciones de esta unidad siempre deben ser realizados por un distribuidor autorizado de Clarke American Sanders.



PRECAUCIÓN:

Si utiliza este equipo para desplazar otros objetos o para subirse al mismo se pueden producir lesiones o daños. No utilice este equipo como escalera ni como mueble. No se suba al equipo.



PRECAUCIÓN:

Si el equipo no se guarda correctamente en un edificio sin humedad podría resultar dañado. Guarde el equipo en un lugar seco.



PRECAUCIÓN:

Se puede causar un daño grave al piso si el equipo de lijado se deja funcionando en un lugar mientras el disco de lijado está en contacto con el piso. Para evitar que se dañe el piso, cuando baje o eleve el disco de lijado, hágalo en el menor tiempo posible. Siempre lije con un movimiento constante.

**Model Super E Edger
Especificaciones**

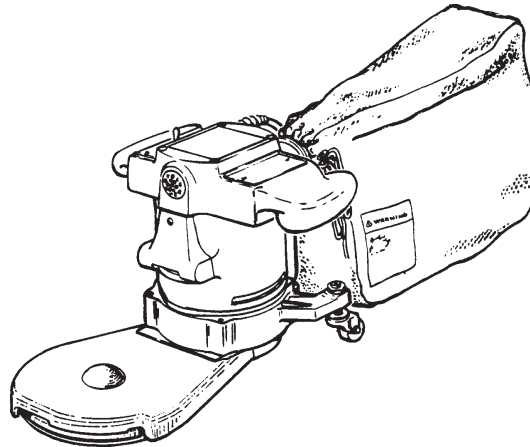

Especificaciones

Modelo	07068C	07074C		07130A/07131A
Requerimientos Eléctricos	115V~, 60 Hz 12.0 A, 1.3 kW	230V~, 50 Hz 6.0 A, 1.3 kW	115V~, 50 Hz 12.0 A, 1.3 kW	230V~, 50Hz 6.0 A, 1.3 kW
Emisión de sonido (Lpm)	96 dBA	96 dB(A)	96 dB(A)	96 dB(A)
Vibración	3.6 m/s ²	3.6 m/s ²	3.6 m/s ²	3.6 m/s ²
Motor	Serie Universal	Serie Universal	Serie Universal	Serie Universal
Cable Eléctrico	50', 14-3 SO 5-15P Enchufe	50', 14-3 SJT AU2-15P Enchufe		HO7VV 3 x 1.5mm ² CEE 7/7 Enchufe
Sistema de impulsión	Precisión 5mm Correa articulada	Precisión 5mm Correa articulada	Precisión 5mm Correa articulada	Precisión 5mm Correa articulada
Tasa de flujo de ventilación	110 CFM	110 CFM	43 litros/s.	43 litros/s.
Peso	14.5 kg	14.5 kg	14.5 kg	14.5 KG
Altura	28 cm	28 cm	28 cm.	28 cm

Accesorios disponibles

Pieza #	Descripción	Diámetro del disco	Alcance efectivo	Velocidad del disco
16529A	Extensión para terminaciones de bases de muebles (kick toe) con almohadilla de 7 pulgadas	7 pulgadas	5½ pulgadas	2800 RPM
16528A	Extensión para terminaciones de bases de muebles (kick toe) con almohadilla de 5 pulgadas	5 pulgadas	6 7/8 pulgadas	3200 RPM
13706A	Extensión de 13 pulgadas	5 pulgadas	13 pulgadas	3200 RPM
13708A	Extensión para balastradas de peldaños	3 pulgadas	47/8 pulgadas	5900 RPM
10019C	Extensión para balastradas de peldaños w/¼ turn	3 pulgadas	47/8 pulgadas	5900 RPM

Cortes de lija y papel de lija

Corte inicial

El propósito del corte inicial es sacar el acabado viejo y las imperfecciones mayores de la superficie del piso. Se debe usar un abrasivo grueso.

Si un corte inicial aparece inmediatamente glaseado, cargado o quemado, seleccione un abrasivo más grueso. Si esto ocurriera durante un corte inicial significa que el abrasivo se ha desgastado y deberá ser reemplazado.

Cortes finales

El propósito de un corte de acabado es eliminar los rayones producidos durante el corte inicial. Utilice un abrasivo de grano fino (60- 80 granos) .

Si la superficie permanece áspera después de un corte de acabado, puede ser necesario utilizar un abrasivo de grano aún más fino (80 - 100 granos). Se deberá tener cuidado al seleccionar el tamaño del grano del abrasivo. Un grano muy fino cerrará los poros sobre el piso de madera dando lugar a problema de manchas.

Granos	Uso del	Diámetro 7"	Diámetro 7"	Diámetro 5"	Diámetro 5"
		Grado estándar Pieza #/Ctdad	Grado profesional Pieza #/Ctdad	Grado estándar Pieza #/Ctdad	Grado profesional Pieza #/Ctdad
12 granos 16 granos 20 granos 24 granos	Para eliminar imperfecciones mayores y restaurar la uniformidad a los pisos viejos. Para eliminar la acumulación de pinturas y barnices.	945300/50 945301/50 945302/50	945594/200 945595/200 945596/200 945597/300	945314/50 945315/50 945316/50	945701/250 945702/250 945703/250
30 granos 36 granos	Para el primer lijado de pisos nuevos (arce, roble). Para eliminar imperfecciones menores y acabados de pisos viejos.	945305/100	945598/300 945599/300	94319/100	945704/500 945705/500
40 granos	Para el primer lijado de pisos nuevos (roble, nogal). Para eliminar imperfecciones menores y acabados de pisos viejos.		945600/300		945706/500
50 granos	Para el primer lijado de pisos nuevos (cedro, pino, abeto). Para limpieza de 16 granos	945307/100	945601/300	94321/100	945707/500
60 granos	Para limpieza desde el corte inicial 36 granos.	945308/100	945602/300	945322/100	945708/500
80 granos	Para el lijado final de ciertas maderas duras. Para limpieza de cortes iniciales (50 granos).	945309/100	945603/300	945323/100	945709/500
100 granos	Para el lijado final de ciertas maderas duras y coníferas si se desea obtener una superficie lisa.	945310/100	945604/300	945324/100	945710/500
120 granos	Para el lijado final de ciertas coníferas.		945605/500		
150 granos	Para lijado final de ciertas coníferas cuando se desea una superficie lisa para lograr aspereza entre las capas de acabado..		945606/300		

Instalación de la máquina

Para instalar su máquina siga este procedimiento:

1. Familiarícese con la máquina y lea todas las indicaciones de peligro, advertencia y precaución. Asegúrese de que todos los operadores de la máquina hayan leído este manual de instrucciones. Si ellos no pueden leer este manual, explíqueles el mismo por completo antes de permitirles operar la lijadora.
2. Instale el soporte de la bolsa de polvo en la abrazadera de escape (figura 1). Coloque la abertura de la bolsa de polvo por encima del soporte de la bolsa de polvo y de la abrazadera de escape; asegure y amarre firmemente a la abrazadera de escape.
3. Saque el protector de la correa (figura 2.1-a). Coloque la extensión sobre el motor y ajuste el tornillo mariposa (figura 2.1-b). **Coloque la correa de transmisión en el conjunto inferior de ranuras sobre la polea del motor tal como se muestra en la figura 2.2-a (para la extensión para las terminaciones de bases de muebles con almohadilla de diámetro igual a 7").** El conjunto superior de ranuras se reserva para usarlo con todos los otros accesorios. Tense la correa de transmisión, luego apriete los tornillos de mariposa. Rote el impulsor de almohadilla para inspeccionar la posición de la correa de transmisión en la polea del motor y en las ranuras de la correa de transmisión de la almohadilla.

⚠ PRECAUCIÓN: Si los dos ramales de la correa de transmisión no corren en las respectivas ranuras del impulsor de almohadilla y de la polea del motor se producirá el desgaste rápido de la correa.

4. Instale el protector de la correa.
5. Saque el tornillo y el retenedor del abrasivo. Centre el abrasivo sobre la almohadilla y asegúrelo con el retenedor y el tornillo del abrasivo. (Figura 2.2-b)
6. Vuelva a colocar la máquina en posición vertical e inclínela hacia atrás sobre las roldanas pivotantes hasta que se apoye sobre la abrazadera de escape. La máquina estará en posición reclinada. No deje que la máquina permanezca apoyada sobre la almohadilla, especialmente después del uso, ya que de lo contrario se podrá producir el endurecimiento por compresión dentro del elastómero de la almohadilla. Esto creará una parte plana y rebotes durante el uso.



Figura 1



Figura 2.1

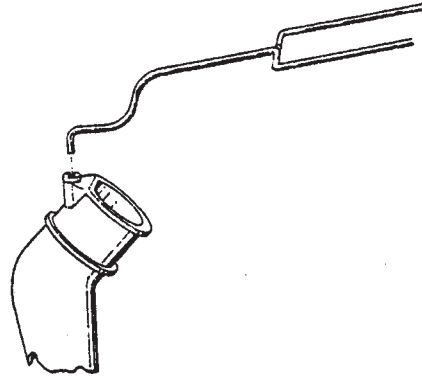

Figura 2.2

Operación de la máquina

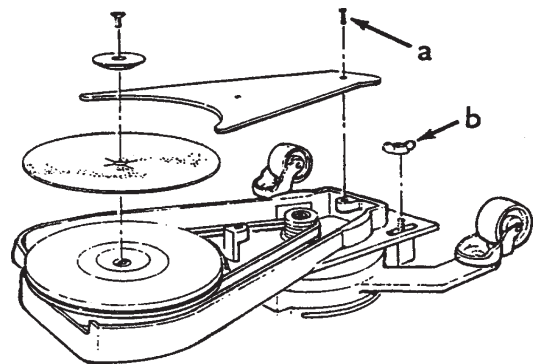
1. Desplace la máquina al lugar de trabajo. Fije cualquier anillo expuesto con martillo y embutidor para evitar que se tope con el abrasivo. Conecte el cable de alimentación a un circuito adecuadamente provisto de toma de tierra y fusibles.

⚠ ADVERTENCIA: Pueden producirse lesiones corporales si se aplica potencia a la máquina con el interruptor de control colocado en la posición "ON" (Encendido). Verifique siempre que el interruptor de control se encuentre en posición "OFF" (Apagado) antes de enchufar el cable de alimentación.

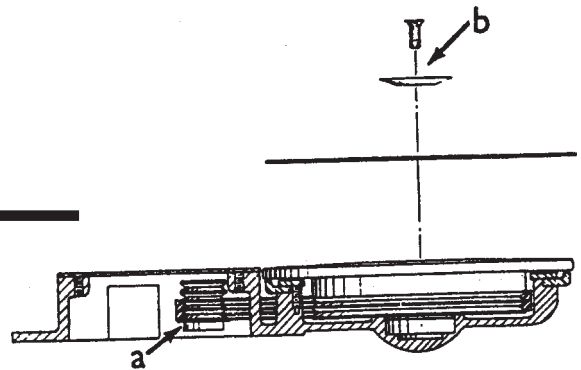
2. Asegúrese de que el interruptor de control esté ajustado en "OFF" (Apagado). Para la posición "OFF" (Apagado), el interruptor se mueve hacia el lado del operador. Vea la marca en el interruptor. Conecte el cable de alimentación al cable eléctrico del motor. (Figura 3)
3. Con la máquina en posición reclinada, tome firmemente las dos manijas y mueva el interruptor de control a la posición "ON" (Encendido).



Figura 3

Operación de la máquina

4. Baje gradualmente la almohadilla a la superficie destinada a ser lijada. Asegúrese de que la máquina esté en movimiento mientras la almohadilla está engranada con la superficie a lijar. Puede usar un movimiento circular amplio mientras lija a lo largo de la superficie o una combinación de movimientos hacia adelante y hacia los costados. Con el tiempo desarrollará su propia técnica, lo cual le permitirá optimizar la cobertura y la recolección de polvo. Es aconsejable no agregar esfuerzo a la almohadilla ya que esto podría conducir a la "elevación de la parte delantera" o a la "inclinación" y como resultado quedarían ranuras o líneas en la superficie.
5. Al cambiar el abrasivo, vacíe el contenido de la bolsa de polvo o, al terminar el lijado, vuelva a dejar la máquina en la posición reclinada, desactive el interruptor de control en la posición "OFF" (Apagado), luego desconecte el cable eléctrico del motor del cable de alimentación.
6. Vacíe la bolsa de polvo cada vez que se llene hasta 1/3 de su capacidad.

⚠ PELIGRO: La falta de desconexión del cable de alimentación de la máquina cuando se realiza el servicio de la misma, se cambia el abrasivo o se vacía la bolsa de polvo, podría producir una electrocución o lesiones graves. Nunca deje la máquina sin vigilancia mientras se encuentra conectado el cable de alimentación.

⚠ PELIGRO: Nunca deje la bolsa sin vigilancia cuando haya polvo de lijado en la misma. El polvo de lijado puede auto-encenderse, provocando un incendio o una explosión. Vacíe la bolsa en un recipiente de metal que no contenga ningún material combustible. No vacíe el contenido sobre fuego. No llene la bolsa de polvo en exceso.

Procedimientos de ajuste de la lijadora

Nivelación

Para nivelar la máquina: Coloque un destornillador en la ranura del vástago de la roldana pivotante para evitar la rotación. Use una llave de 3/4 para aflojar la tuerca de seguridad. (Figura 4)

Condición - La almohadilla crea salientes en los dos bordes o se experimenta un "salto": Róte los dos vástagos igual medida en sentido horario. Apriete las tuercas de seguridad y pruebe sobre un trozo de madera contrachapada. Repita el procedimiento hasta que se corrija la condición. Recomendamos no exceder una rotación de 1/8" en cada intento.

Condición - La almohadilla crea una saliente en la punta de la almohadilla: Róte los dos vástagos en sentido horario, ajuste las tuercas de seguridad y pruebe. Repita el procedimiento hasta que se corrija la condición. Use únicamente una rotación de 1/8 en cada intento.



Figura 4

Procedimientos de ajuste de la lijadora

Condición - La almohadilla crea una saliente solo de un lado de la almohadilla: Rote el vástago del lado afectado en sentido horario o rote el vástago opuesto en sentido anti-horario dependiendo de si la saliente termina más allá de la punta de la almohadilla o antes de la misma. Si es antes de la punta, ajuste el lado afectado, de lo contrario, ajuste el lado opuesto.

Tensión de la correa

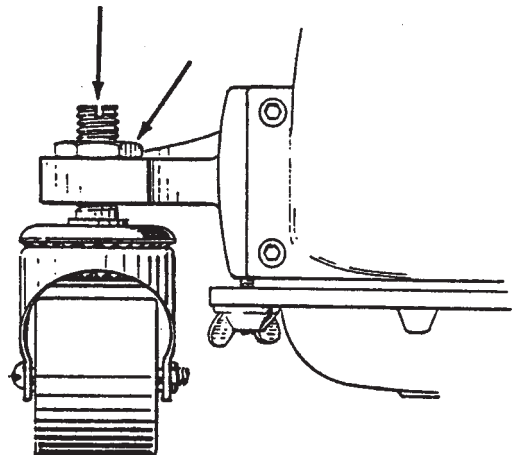
El diseño de la correa permite que transmita potencia con muy poca tensión. La tensión debería ser lo suficientemente importante como para prevenir deslizamiento y desgaste. La tensión excesiva solamente acortará la vida útil del cojinete y la correa.

Mantenimiento de rutina

Escobillas de carbón

Inspeccione las cuatro escobillas cada 6 meses o 250 horas. El acceso a las escobillas se realiza a través de los orificios delanteros y traseros de ventilación del motor y debajo de las dos cubiertas. Presione hacia adentro la lengüeta que se encuentra sobre el montaje de la abrazadera de resorte, rótela y luego retirela (figura 5). Use pinzas de punta de aguja para desconectar el cable de desviación. Si alguna escobilla se desgasta hasta 3/8" de su longitud o más, cambie el conjunto completo.

PRECAUCIÓN: Use únicamente escobillas de motor N° de pieza 40.818A ó 40.055A con cable de desviación, ya que de lo contrario se podrá producir una falla del motor.

Al cambiar las escobillas, asegúrese de que la escobilla se asiente contra el conmutador, la lengüeta del conjunto de abrazadera de resorte esté totalmente asentada en la cavidad y la escobilla esté libre para desplazarse. Al volver a colocar las cubiertas de los interruptores, mantenga todos los cables separados del conmutador y de cualquier lugar de estrechamiento.

Almohadilla

Con el tiempo se puede desgastar o dañar el elastómero de la almohadilla. Para cambiarlo, retire la almohadilla colocando un destornillador en la ranura del eje, sujete la almohadilla y rote el eje en sentido anti-horario. Retire el elastómero y limpie el cubo a fondo para quitar viejas adherencias. Desbaste la superficie del elastómero nuevo para proporcionar un aspecto de buena adherencia. Aplique cemento de goma de buena calidad en las dos superficies y deje reposar para lograr adherencia. El cemento de juntas y goma 3M# 1300 es una opción adecuada. Aplique elastómero al cubo y amáselo a fondo. Aplique presión al elastómero y déjelo descansar toda la noche. Aplique un sellador de resistencia mediana para roscas en el extremo exterior roscado del eje. Instale la correa en las ranuras del cubo y atornille sobre el eje. Instale el retenedor del abrasivo en el eje. Ubique una superficie plana y pegue con cinta el abrasivo de 80 granos a la superficie. Usando la máquina realice el desbarbado, lijando el elastómero de la almohadilla. Siga lijando hasta que toda la superficie del elastómero muestre señales de lijado. Al igual que durante el funcionamiento de la máquina, tome las precauciones necesarias cuando realice este procedimiento.

Impulsor de almohadillas

Inspeccione periódicamente las ranuras de las correas en el impulsor de la almohadilla para verificar la acumulación de pintura o barniz, especialmente después de tareas en las que se han retirado varias capas de pintura o barniz. Se pueden depositar partículas de pintura o barniz en las ranuras, generando vibración y dañando la correa de transmisión. Use una espátula u objeto similar para quitar los depósitos.

Bolsa de polvo

Periódicamente se debe dar vuelta la bolsa de polvo, sacudiéndola enérgicamente y lavándola a máquina en agua fría para evitar que se bloqueen los poros y que pierda su capacidad de recolectar polvo.

Cojinetes

Para asegurar un rendimiento fiable, es necesario inspeccionar los cojinetes del rotor y del impulsor de la almohadilla después de 1500 horas de funcionamiento, a los efectos de detectar desgaste o daños. Si la máquina se utiliza de forma intensiva, los cojinetes se deben cambiar estacionalmente.



Figura 5

LISEZ CE MANUEL

Ce Manuel contient des informations importantes concernant l'utilisation et le fonctionnement de cette machine dans des conditions de sécurité optimales. La non-lecture de ce manuel avant d'utiliser ou d'entretenir votre machine Clarke American Sanders risque de provoquer un accident ou d'endommager la machine ou son environnement. Vous devez avoir été formé à l'utilisation de cette machine avant de l'utiliser. Si l'opérateur n'est pas en mesure de lire ce Manuel, il devra se le faire expliquer entièrement avant de tenter d'utiliser cette machine.

Toutes les directions données dans ce Manuel le sont par rapport à la position de l'opérateur, à l'arrière de la machine.

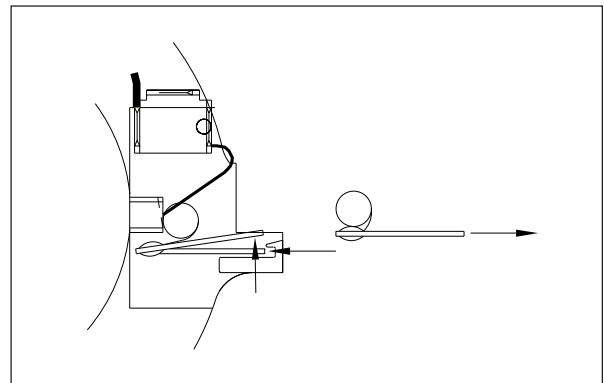
Pour commander un nouveau Manuel, écrivez à : Clarke®, 2100 Highway 265, Springdale, Arkansas 72764.

Contenu de ce manuel

Consignes de sécurité 19
 Introduction et caractéristiques de l'appareil 21
 Utilisation de l'appareil 22
 Préparation de l'appareil 23
 Ponçage et papier abrasif 24
 Procédure de réglage de la ponceuse 24
 Entretien 25

Section II, manuel de réparation et schémas de pièces

Schéma d'assemblage n° 1 28
 Liste de pièces n° 1 29
 Schéma d'assemblage n° 2 30
 Liste de pièces n° 2 31
 Schéma de câblage 32

Français

Comment éliminer ce produit (déchets d'équipements électriques et électroniques) (Applicable dans les pays de l'Union Européen et aux autres pays européens disposant de systèmes de collecte sélective)



Ce symbole sur le produit ou sa documentation indique qu'il ne doit pas être éliminé en fin de vie avec les autres déchets ménagers. L'élimination incontrôlée des déchets pouvant porter préjudice à l'environnement ou à la santé humaine, veuillez le séparer des autres types de déchets et le recycler de façon responsable. Vous favoriserez ainsi la réutilisation durable des ressources matérielles.

Les particuliers sont invités à contacter le distributeur leur ayant vendu le produit ou à se renseigner auprès de leur mairie pour savoir où et comment ils peuvent se débarrasser de ce produit afin qu'il soit recyclé en respectant l'environnement.

Les entreprises sont invitées à contacter leurs fournisseurs et à consulter les conditions de leur contrat de vente. Ce produit ne doit pas être éliminé avec les autres déchets commerciaux.

CONSIGNES DE SECURITE DESTINEES A L'OPERATEUR

- DANGER** signifie : De graves blessures corporelles, voire la mort, peuvent survenir si les déclarations **DANGER** apposées sur l'appareil ou inscrites dans le Manuel de l'utilisateur sont ignorées ou ne sont pas suivies. Lisez et respectez toutes les consignes **DANGER** se trouvant dans le Manuel de l'utilisateur et sur l'appareil.
- AVERTISSEMENT** signifie : Des blessures corporelles peuvent survenir si les **MISES EN GARDES** apposées sur l'appareil ou inscrites dans le Manuel de l'utilisateur sont ignorées ou ne sont pas suivies. Lisez et respectez toutes les **AVERTISSEMENTS** inscrits dans le Manuel de l'utilisateur et apposés sur l'appareil.
- MISE EN GARDE** signifie : Il y a risque de dommages à l'appareil ou à la propriété si les **MISES EN GARDES** apposées sur l'appareil ou inscrites dans le Manuel de l'utilisateur sont ignorées ou ne sont pas suivies. Lisez et respectez toutes les **MISES EN GARDE** se trouvant dans le Manuel de l'utilisateur et apposées sur l'appareil.



DANGER :



À défaut de lire le Manuel de l'utilisateur avant l'utilisation ou l'entretien de cet appareil de ponçage peut provoquer des blessures corporelles à l'opérateur ou toute autre personne et endommager l'appareil. Lisez et respectez toutes les consignes de sécurité décrites dans ce Manuel et apposées sur l'appareil de ponçage. Assurez-vous que tous les autocollants, décalcomanies, avertissements, mises en garde et directives sont apposés sur l'appareil. Remplacez tous ceux endommagés ou manquants. Vous devez avoir été formé à l'utilisation de cet appareil avant de l'utiliser. **Si l'opérateur est incapable de lire ce manuel, le faire expliquer dans son intégralité avant qu'il essaie d'utiliser cet appareil.**



DANGER:



Le ponçage/la finition des planchers de bois peut créer un environnement déflagrant. Veuillez suivre les procédures de sécurité suivantes :

- Les briquets, les flammes pilotes et toute autre source d'inflammation peuvent provoquer une explosion si actionnés au cours d'un ponçage. Toutes sources d'inflammation devraient être éteintes ou retirées entièrement, si possible, de la zone de travail.
- Les zones de travail peu aérées peuvent se transformer en un environnement déflagrant lorsque certains matériaux combustibles sont présents dans l'atmosphère notamment les solvants, diluants, alcool, combustibles, certains finis, poussières de bois et autres matériaux combustibles. Les appareils de ponçage de plancher peuvent inflammer le matériel et les vapeurs. Bien lire l'étiquette du fabricant sur tous les produits chimiques pour évaluer la combustibilité. Veillez à ce que la zone de travail soit bien aérée.
- La combustion spontanée ou une explosion est possible lors de travaux avec poussière de ponçage. La poussière de ponçage peut s'inflammer elle-même et provoquer des blessures ou des dommages. Veillez éliminer adéquatement la poussière de ponçage. Videz toujours la poussière de ponçage dans un contenant en métal situé à l'extérieur de tout(tous) édifice(s).
- Videz le sac de dépoussiérage lorsqu'il est plein au tiers de sa capacité. Videz le contenu du sac de dépoussiérage à chaque fois que vous avez terminé avec l'appareil. Ne laissez jamais un sac de dépoussiérage sans surveillance avec de la poussière de bois.
- Ne jetez pas le contenu du sac de dépoussiérage dans un feu.
- En cours de ponçage, il est possible de provoquer une étincelle en heurtant un clou et ainsi, provoquer une explosion ou un incendie. Utilisez toujours un marteau et un poinçon pour fraisurer tous clous avant de sabler/poncer un plancher.



DANGER:

Le fonctionnement d'un appareil de ponçage partiellement assemblé peut blesser l'opérateur ou une personne à proximité et provoquer des dommages à l'appareil ou à la propriété d'autrui.

- N'utilisez pas cet appareil jusqu'à ce qu'il soit entièrement assemblé avec tous les dispositifs de protections, portes et couvercles solidement fixés.
- Veillez à ce que tous les dispositifs de fixation soient serrés.
- Suivez toutes les spécifications de réglage du fabricant.



DANGER:



Les pièces mobiles de cet appareil de ponçage peut blesser l'opérateur ou une personne à proximité.

- Tenez les mains, pieds et vêtements amples loin de toutes pièces mobiles.
- Ne changez pas ou n'ajustez pas le papier abrasif alors que l'appareil de ponçage est en fonctionnement.
- N'effectuez pas l'entretien de l'appareil de ponçage en cours de fonctionnement.



DANGER:



Cet appareil de ponçage exige une source d'alimentation électrique. Une utilisation inadéquate pourrait provoquer un choc électrique ou une électrocution ou un incendie.

- Branchez l'appareil uniquement à une source d'alimentation qui correspond aux indications de la plaque signalétique.
- Utilisez cet appareil de ponçage uniquement sur un circuit électrique mis à la terre. Consultez un électricien si vous croyez que le circuit n'est pas correctement mis à la terre.
- N'utilisez pas cet appareil de ponçage avec un cordon d'alimentation endommagé. Inspectez l'appareil avant chaque usage.
- Ne heurtez pas le cordon d'alimentation avec le papier abrasif. Soulevez toujours le cordon d'alimentation au-dessus de l'appareil de ponçage.
- N'utilisez pas le cordon d'alimentation pour déplacer l'appareil de ponçage.
- Débranchez de la source d'alimentation avant d'effectuer une réparation ou un entretien sur cet appareil.



AVERTISSEMENT:



L'opérateur, ou toute personne à proximité, doit porter une tenue de protection en cours de ponçage pour prévenir les blessures. Utilisez toujours une protection oculaire et auditive ainsi qu'un appareil respiratoire lors de tout ponçage/sablage.



AVERTISSEMENT:

Il y a risque potentiel de blessures corporelles si l'appareil est mis sous tension avec l'interrupteur déjà en position de marche (ON). Assurez-vous toujours que l'interrupteur soit en position d'arrêt (OFF) avant de mettre l'appareil sous tension.



MISE EN GARDE :

Les opérations de maintenance et les réparations effectuées par des techniciens non agréés risquent d'entraîner des dommages ou des blessures corporelles. Les opérations de maintenance et les réparations effectuées par des techniciens non agréés annuleront votre garantie. Dirigez-vous toujours à un distributeur agréé Clarke American Sanders pour toutes réparations de cet appareil.



MISE EN GARDE:

L'utilisation de cet appareil pour déplacer ou monter sur des objets peut provoquer un accident ou entraîner des dégâts matériels. Ne pas utiliser cet appareil comme marchepied ou comme meuble. Ne montez pas sur cet appareil.



MISE EN GARDE :

Il y a risque d'endommager l'appareil si celui-ci n'est pas entreposé dans un bâtiment à l'abri de l'humidité. Rangez l'appareil dans un établissement à l'abri de l'humidité.



MISE EN GARDE:

Le sol risque d'être gravement endommagé si on laisse tourner la ponceuse à un endroit, le disque de ponçage étant en contact avec le sol. Pour éviter d'abîmer le sol, ne pas rester sur place quand on abaisse ou relève le disque de ponçage. Toujours poncer avec un mouvement constant.

Super E
Caractéristiques de l'appareil

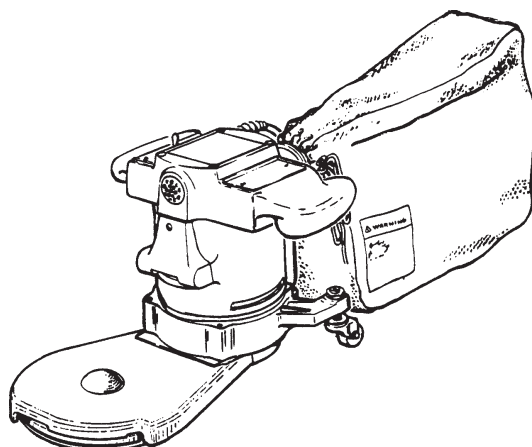

Specifications

MODÈLE	07068C	07074C		07130A/07131A
Alimentation	115V~, 60 Hz 12.0 A, 1.3 kW	230V~, 50 Hz 6.0 A, 1.3 kW	115V~, 50 Hz 12.0 A, 1.3 kW	230V~, 50Hz 6.0 A, 1.3 kW
Émission sonore (Lpm)	96 dBA	96 dB(A)	96 dB(A)	96 dB(A)
Vibration	3.6 m/s ²	3.6 m/s ²	3.6 m/s ²	3.6 m/s ²
Moteur	Série Universelle	Série Universelle	Série Universelle	Série Universelle
Câblage électrique	15,3m, 14-3 SO 5-15P Fiche	15,3m, 14-3SJT AU2-15P Fiche		HO7VV 3 x 1.5mm ² CEE 7/7 Fiche
Système d'entraînement	Courroie articulée d'une précision de 5mm	Courroie articulée d'une précision de 5mm	Courroie articulée d'une précision de 5mm	Courroie articulée d'une précision de 5mm
Débit du ventilateur	110 CFM	110 CFM	43 liter/s	43 liters/s
Poids	14,5 kg	14,5 kg	14,5 kg	14,5 KG
Hauteur	28 cm	28 cm	28 cm	28 cm

Accessoires disponibles

N°Pièce	Description	Dia. Disque	Portée effective	Vitesse disque
16529A	Rallonge Kick Toe avec patin 17,8 cm	17,8 cm	14 cm	2800 t/mn
16528A	Rallonge Kick Toe avec patin 12,7 cm	12,7 cm	17,5 cm	3200 t/mn
13706A	Rallonge 33 cm	12,7 cm	33 cm	3200 t/mn
13708A	Piquet de rallonge	7,6 cm	12,4 cm	5900 t/mn
10019C	Piquet de rallonge w/¼ turn	7,6 cm	12,4 cm	5900 t/mn

Ponçage et papier abrasif
Premier passage

Le but du premier passage est d'enlever l'ancienne finition et les plus grosses imperfections sur le parquet. Utilisez un papier abrasif à gros grains.

Si des traces de polissage, de surcharge ou de brûlures sont observées dès le début du premier passage, choisissez un abrasif à grains plus gros. Si ces problèmes surviennent durant le premier passage, le papier abrasif est émoussé et doit être remplacé.

Passages finaux

Le but d'un passage final est d'enlever les rayures produites durant le premier passage. Utilisez un papier abrasif à petits grains (60-80 grains).

Si la surface demeure rugueuse après un passage final, il pourrait être nécessaire d'utiliser un papier abrasif à grains plus fins (80-100 grains). La taille des grains abrasifs doit être choisie avec soins. Un grain trop fin risque de refermer les pores du bois, nuisant ainsi à l'absorption ultérieure de la teinture.

Grain	Utilisez	Diamètre 17,8 cm	Diamètre 17,8 cm	Diamètre 12,7cm	Diamètre 12,7 cm
		Qualité Standard N°Pièce/Qté	Qualité Professionnelle N°Pièce/Qté	Qualité Standard N°Pièce/Qté	Qualité Professionnelle N°Pièce/Qté
Grain 12 Grain 16 Grain 20 Grain 24	Pour aplanir les imperfections brutes et restaurer l'homogénéité de vieux planchers. Pour retirer l'accumulation de peintures et de vernis.	945300/50 945301/50 945302/50	945594/200 945595/200 945596/200 945597/300	945314/50 945315/50 945316/50	945701/250 945702/250 945703/250
Grain 30 Grain 36	Pour le premier ponçage d'un nouveau plancher (érable, chêne). Pour retirer les petites imperfections et les finitions de vieux planchers.	945305/100	945598/300 945599/300	94319/100	945704/500 945705/500
Grain 40	Pour le premier ponçage d'un nouveau plancher (chêne, noyer). Pour retirer les petites imperfections et les finitions de vieux planchers.		945600/300		945706/500
Grain 50	Pour le premier ponçage d'un nouveau plancher (cèdre, pin, sapin) Pour le nettoyage d'un abrasif 16 grains	945307/100	945601/300	94321/100	945707/500
Grain 60	Pour le nettoyage d'un premier ponçage avec un abrasif extra grossier 36.	945308/100	945602/300	945322/100	945708/500
Grain 80	Pour le ponçage final de certains types de bois dur. Pour le nettoyage d'un premier ponçage avec un abrasif grossier (50 grains).	945309/100	945603/300	945323/100	945709/500
Grain 100	Pour le ponçage final de certains parquets de bois franc et de bois mou lorsqu'une surface lisse est désirée.	945310/100	945604/300	945324/100	945710/500
Grain 120	Pour le ponçage final de certains conifères.		945605/500		
Grain 150	Pour le ponçage final de certains conifères lorsque l'on souhaite lisser une surface rugueuse entre les couches de finition.		945606/300		

Assemblage de l'appareil

1. Veuillez prendre connaissance de l'appareil et lisez toutes les notices de danger, d'avertissements et de mises en garde. Assurez-vous que tous les opérateurs de cet appareil ont bien lu le Manuel de l'utilisateur. S'ils ne sont pas en mesure de lire ce Manuel, ils devront se le faire expliquer entièrement avant d'utiliser la ponceuse.
2. Installer le support du sac à poussière sur le support de l'évacuation (Figure 1). Placer l'ouverture du sac à poussière au-dessus du support du sac et du support de l'évacuation ; sangler et attacher fermement au support de l'évacuation.
3. Retirer le protège-courroie (Figure 2.1-a). Positionner la rallonge au-dessus du moteur et de la vis à serrage manuel (Figure 2.1-b). **Positionner la courroie d'entraînement dans le jeu de rainures placé le plus bas sur la poulie du moteur, comme illustré dans la Figure 2.2-a (pour la rallonge kick-toe avec patin de 17,8 cm de diamètre).** Le jeu de rainures situé le plus haut est réservé à l'utilisation de tous les autres accessoires. Tendre la courroie d'entraînement, puis serrer les vis à serrage manuel. Tourner le porte-disque pour examiner la position de la courroie d'entraînement dans la poulie du moteur et les rainures de la courroie du porte-disque.

⚠ MISE EN GARDE La courroie s'usera rapidement si les deux torons de la courroie d'entraînement ne tournent pas dans leurs rainures respectives sur le porte-disque et la poulie du moteur.

4. Installer le protège-courroie.
5. Retirer la vis et la bride retenant l'abrasif. Centrer l'abrasif sur le patin, fixer la bride et visser la vis (Figure 2.2-b).
6. Retourner la machine en position verticale et pencher la machine en arrière sur les roulettes jusqu'à ce qu'elle vienne reposer sur le support de l'évacuation. La machine se trouvera en position basculée. Ne pas laisser la machine reposer sur le patin, surtout après utilisation, sinon une déformation sous pression risque de se produire dans l'élastomère du patin. Cela créera un endroit plat et un rebond pendant l'utilisation.

Utilisation de l'appareil

1. Transporter la machine sur le lieu de travail. Repérer tous les clous exposés et les enfoncer avec un marteau pour éviter toute rencontre avec l'abrasif. Brancher le câble d'alimentation sur un circuit adéquat, à fusibles et mis à la terre.

⚠ AVERTISSEMENT : Des blessures corporelles peuvent se produire si la machine est mise sous tension alors que le commutateur de commande se trouve en position "ON" (marche). Toujours vérifier que le commutateur de commande se trouve en position "OFF" (arrêt) avant de brancher le câble d'alimentation.

2. Vérifier que le commutateur de commande est sur "OFF". En position "OFF", le commutateur est tourné vers l'opérateur. Voir les marquages sur le commutateur. Raccorder le câble d'alimentation au câble électrique du moteur. (Figure 3)
3. La machine étant en position basculée, saisir fermement les deux poignées et mettre le commutateur de commande sur "ON".

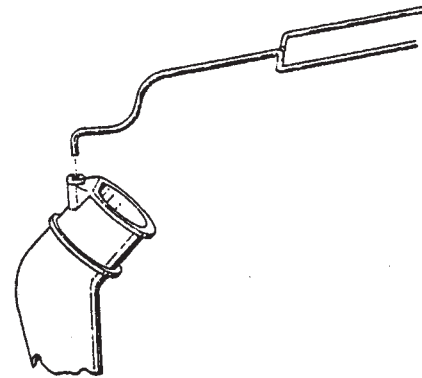

Figure 1

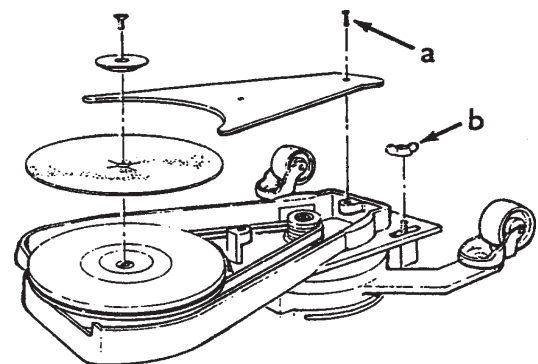

Figure 2.1

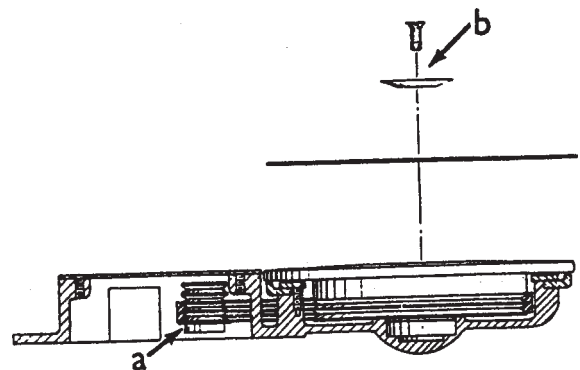

Figure 2.2

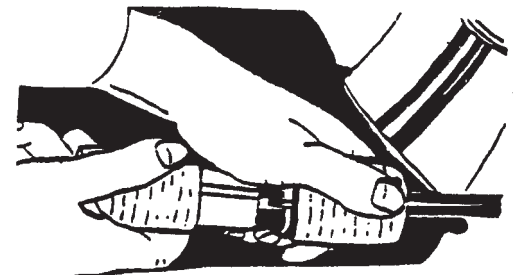

Figure 3

Utilisation de l'appareil

4. Abaissez graduellement le patin sur la surface à poncer. Assurez-vous que la machine est en mouvement lorsque le patin est en contact avec la surface à poncer. Vous pouvez utiliser un large mouvement circulaire à mesure que vous poncez la surface en longueur, ou vous pouvez utiliser une combinaison de mouvements en avant et sur le côté. Avec le temps, vous mettrez au point votre propre technique pour optimiser la couverture et la récupération des poussières. Il est conseillé de ne pas appliquer d'effort sur le patin car cela peut conduire à une "infiltration" ou un "déversement" produisant des stries ou des lignes sur la surface.
5. Pour remplacer l'abrasif, pour vider le contenu du sac à poussière ou lorsque le ponçage est terminé, replacez la machine en position basculée, positionnez le commutateur de commande sur "OFF", puis débranchez le câble électrique du moteur du câble d'alimentation.
6. Videz le sac à poussière lorsqu'il est plein au tiers.

⚠ DANGER: Tout manquement à débrancher le câble d'alimentation de la machine lors de l'entretien, du remplacement de l'abrasif ou du vidage du sac à poussière peut entraîner une électrocution ou de graves blessures. Ne jamais laisser la machine sans surveillance lorsque le câble d'alimentation est branché.

⚠ DANGER: Ne jamais laisser le sac à poussière sans surveillance, avec des poussières de ponçage à l'intérieur. La poussière de ponçage peut s'enflammer spontanément et provoquer un incendie ou une explosion. Vider le sac à poussière dans un conteneur métallique, exempt de matériaux combustibles. Ne pas vider le contenu dans un feu. Ne pas trop remplir le sac à poussière.

Réglage de la ponceuse

Mise à niveau

Pour mettre la machine à niveau : Mettre un tournevis dans la fente de l'axe de la roulette pour l'empêcher de tourner. Utiliser une clé 3/4 pour desserrer l'écrou. (Figure 4)

Situation - Le patin crée des sillons sur les deux côtés ou on rencontre un "sautillement" : Tourner les deux axes en quantités égales dans le sens horaire. Serrer les écrous et tester sur un morceau de contreplaqué. Répéter la procédure jusqu'à obtenir la situation correcte. Nous recommandons de ne pas dépasser une rotation de 30 mm à chaque essai.

Situation - Le patin crée un sillon à la pointe du patin : Tourner les deux axes dans le sens anti-horaire, serrer les écrous et essayer. Répéter la procédure jusqu'à obtenir la situation correcte. N'utiliser qu'une rotation de 30 mm à chaque essai.

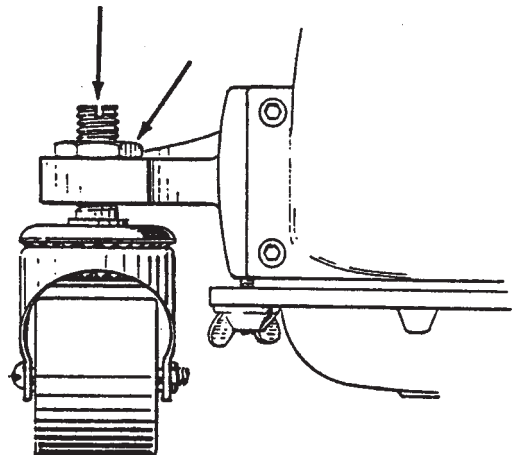

Figure 4

Réglage de la ponceuse

Situation - Le patin crée un sillon sur un seul côté du patin : Tourner l'axe situé sur le côté affecté dans le sens horaire, ou tourner l'axe opposé dans le sens anti-horaire, selon que le sillon s'arrête au-delà de la pointe du patin ou avant. S'il se termine avant la pointe, régler le côté affecté, sinon régler le côté opposé.

Tension de la courroie

La courroie est conçue pour délivrer de la puissance en étant très peu tendue. La tension doit être suffisante pour éviter le patinage et l'usure. Une tension excessive ne fera qu'abrégier la durée de vie des roulements et de la courroie.

Entretien

Balais en carbone

Examiner les quatre balais tous les 6 mois ou toutes les 250 heures. L'accès aux balais s'effectue par les bouchons d'aération avant et arrière du moteur et sous les deux capots. Appuyer sur la patte située sur l'attache à ressort, tourner puis déposer (Figure 5). Utiliser une pince à bec effilé pour débrancher le fil de dérivation. Si l'un des balais est usé sur une longueur d'un centimètre ou moins, remplacer tout le jeu.

⚠ MISE EN GARDE: N'utiliser que le balai de moteur portant le numéro de pièce 40818A ou 40055A avec fil de dérivation, sinon il se produira une panne de moteur.

Lors du remplacement des balais, s'assurer que le balai est placé contre le commutateur, que la patte située sur l'attache à ressort repose complètement dans la poche, et que le balai se déplace librement. Lors de la remise en place des couvercles d'interrupteur, dégager tous les fils électriques du commutateur et vérifier l'absence de pincement.

Patin

Avec le temps, l'élastomère présent sur le patin peut s'user ou s'endommager. Pour le remplacer, retirer le patin en plaçant un tournevis dans la fente de l'axe, saisir le patin et tourner l'axe dans le sens anti-horaire. Retirer l'élastomère existant et nettoyer le moyeu à fond pour éliminer l'ancien adhésif. Gratter la surface du nouvel élastomère pour fournir une bonne adhérence. Appliquer une bonne colle caoutchouc sur les deux surfaces et laisser adhérer. Le ciment pour joint et la colle caoutchouc 1300 de 3M sont de bons choix. Appliquer l'élastomère sur le moyeu et malaxer longuement. Appliquer des pressions sur l'élastomère et laisser reposer jusqu'au lendemain. Appliquer un adhésif frein-filet de force moyenne à l'extrémité filetée externe de l'axe. Installer la courroie dans les rainures du moyeu et visser sur l'axe. Installer sur l'axe la bride retenant l'abrasif. Repérer une surface plane et y scotcher un abrasif de grain 80. Avec la machine, "habiller" en ponçant l'élastomère sur le patin. Poursuivre le ponçage jusqu'à ce que toute la surface montre des traces de ponçage. Lorsque la machine fonctionne, prendre toutes les précautions qu'impose l'exécution de cette procédure.

Porte-disque

Examiner périodiquement les rainures de la courroie à la recherche des débris de peinture ou de vernis accumulés notamment après les travaux où plusieurs couches ont été enlevées. Les particules de peinture ou de vernis peuvent se déposer dans les rainures, créant des vibrations et endommageant la courroie d'entraînement. Utiliser un couteau à mastic en plastique ou un objet similaire pour éliminer les dépôts.

Sac à poussière

Périodiquement, le sac à poussière doit être tourné sur l'envers, secoué vigoureusement et passé en machine à laver en eau froide pour éviter le bouchage des pores et une perte du contrôle des poussières.

Roulements

Pour garantir des performances fiables, toutes les 1500 heures, il convient d'examiner les roulements de l'armature et du porte-disque pour vérifier l'usure ou l'absence de dégâts. S'ils sont très utilisés, les roulements devront être remplacés de manière saisonnière.

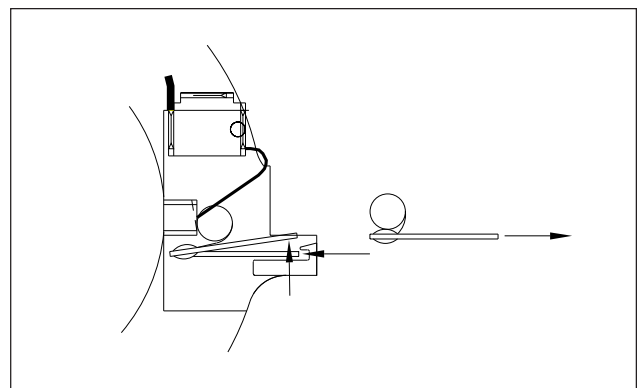

Figure 5

Clarke[®]
American Sanders

Super E
Edger
Section II
Parts and Service Manual

(70102B)

Clarke
American Sanders
Model Super E Edger
Drawing #1 4/05

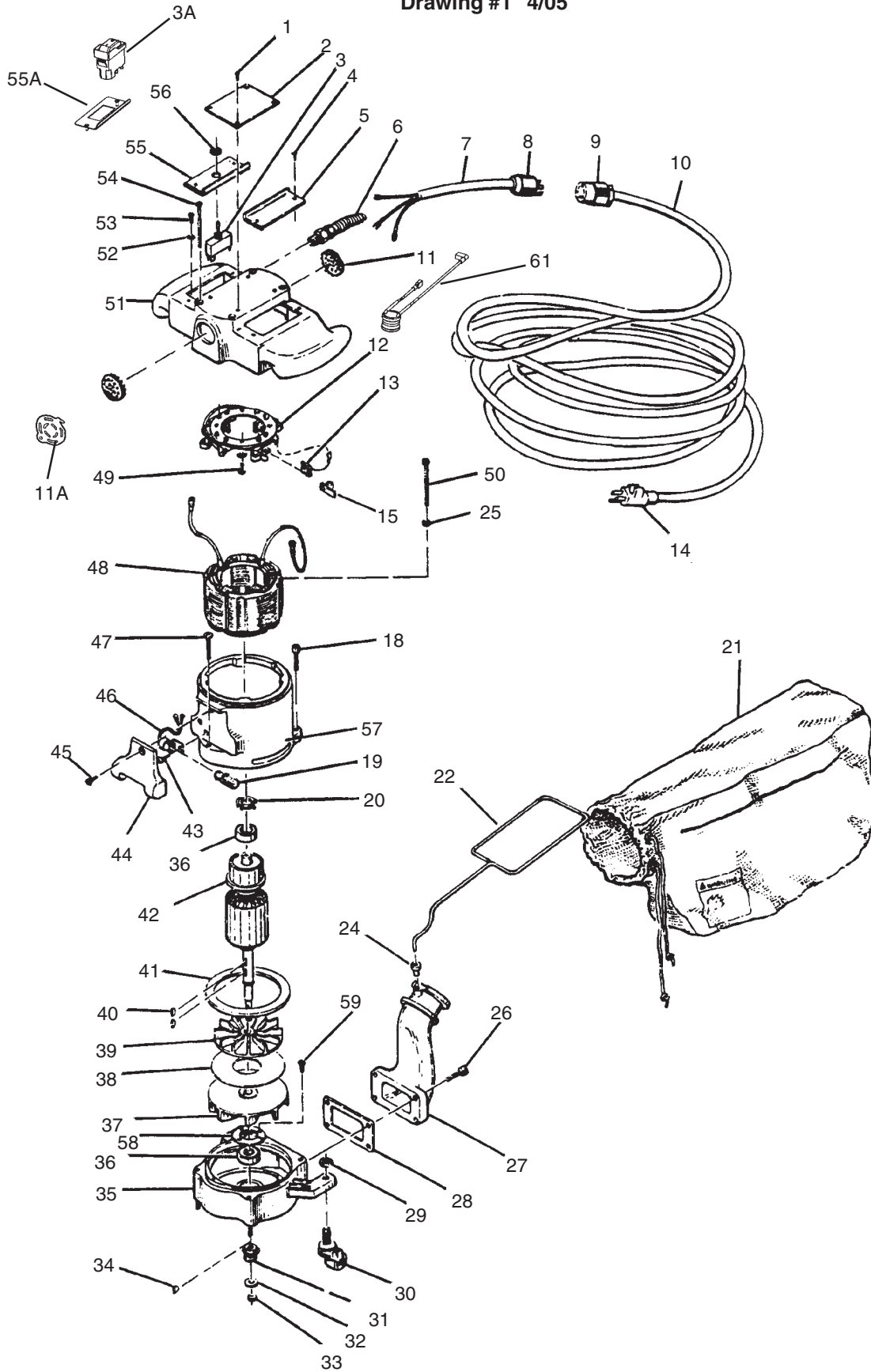

Clarke®
American Sanders
Model Super E Edger
Parts List #1 4/05

Ref.	Part No.	Description	Qty.	Ref.	Part No.	Description	Qty.
1	962555	Screw 0 x 3/16 Ft. St.	4	30	52132A	Assembly, Caster	2
2	70486A	Name Plate	1	28	293406	Gasket, Exhaust	1
3	47394A	Switch	1	29	920196	Nut 1/2-13 Jam	2
*3A	40775A	Switch (on select models)	1	30	52132A	Assembly, Caster	2
4	962545	Screw 6-32 x 3/8 Ft. St.	4	31	66199A	Pulley, Motor	1
5	302309	Brush Cover, LH	1	32	980646	Washer 1/4	1
6	56475A	Strain Relief	1	33	81302A	Nut, 1/4-20 Jam	1
7	41960A	Pigtail, Motor	1	34	915561	Key, 1/8 x 1/2	1
	41947A	Pigtail Motor 240V	1	35	24527A	Housing, Fan	1
*	40841A	Cord Asm. w/1351363 Plug	1	36	902567	Bearing	2
	*10973A	Cord Asm. w/CEE717 Plug	1	37	303002	Fan, Vacuum	1
8	912169	Plug	1	38	306102	Plate, Fan Baffle	1
	45602A	Plug, 240V	1	39	303004	Fan Motor	1
9	911461	Connector	1	40	915028	Key 1/8 x 5/8	2
	41708A	Connector 240V	1	41	293403	Gasket	1
10	42234A	Cord Supply	1	42	40321A	Armature Assembly	1
	40007A	Cord Set, 50' w/AU1-10P	1		40324A	Armature Assembly 240V	1
11	306802	Plug, Vent	2	43	85393A	Screw 10-24 x 1/4	1
*11A	53597A	Cover, Vent	2	44	31408A	Guard, Lamp	1
12	40130A	Holder Assembly, Brush	1	45	962310	Screw 10-24 x 1/2	1
13	40818A	Carbon Brush 115V	4	46	46902A	Socket, Lamp	1
	40055A	Carbon Brush 240V	4	47	962988	Screw, 1/4-20 x 1 1/4	1
14	911248	Plug 5-15P (115V)	1	48	42820A	Field Asm. 115V	1
	40023A	Plug AU1-10P	1		42819A	Field Asm. 240V	1
15	50932A	Spring Brush Holder	4	49	962727	Screw 8-32 x 1/2	4
17	962004	Screw 6-32 x 3/8	1	50	962211	Screw 10-24 x 2 1/2 Pn	2
18	962454	Screw 1/4-20 x 1 Sc Hd	2	51	32386A	Cover, Motor	1
19	911113	Lamp	1	52	980621	Washer 1108	1
	911116	Lamp 240V	1	53	962550	Screw 8-32 x 5/16 Pn	1
20	298306	Washer, Wave	1	54	962404	Screw 10-24 x 3/4	4
21	50952A	Bag, Dust	1	55	302310	Cover, Motor	1
22	69621A	Support Bag	1	*55A	61774A	Cover, Switch	1
24	50732A	Bushing	1	56	646302	Dial, Plate	1
25	980643	Washer #10	2	57	24528A	Housing, Motor	1
26	962289	Screw 1/4-20 x 3/4 Sc Hd	4	58	57396A	Retainer Bearing	1
27	21109A	Bracket, Exhaust	1	59	85313C	Screw, 32 x 3/8	2
				*60	40840A	Suppressor	2

* Certain Models Only

Clarke
American Sanders
 Model Super E Edger
 Drawing #2 1/03

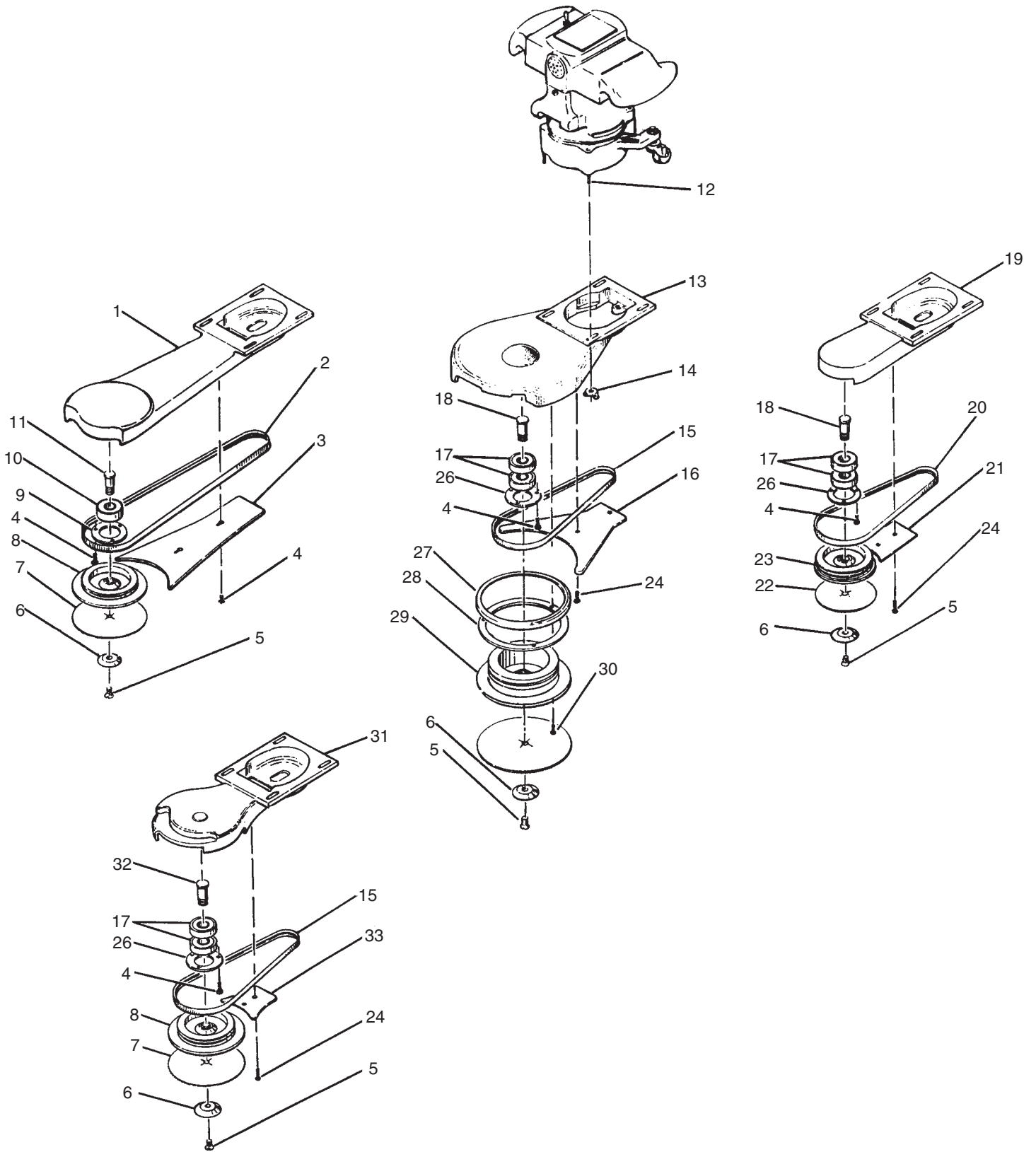

Clarke
American Sanders
Model Super E Edger
Parts List #2 3/01

Ref.	Part No.	Description	Qty.
1	22901A	Extension 13"	1
2	51029A	Belt-V, 5mm	1
3	63933A	Guard Belt 13"	1
4	85313C	Screw 6-32 x ³ / ₈	ref.
5	84241A	Screw ⁵ / ₁₆ -18 x 1/2 F1	1
6	66965A	Retainer, Abrasive	1
7	53534A	Elastomer 5"	1
8	53144A	Driver Pad 5"	1
9	66964A	Retainer, Bearing 13"	1
10	51111A	Bearing	1
11	58321A	Shaft	1
12	83306A	Stud 1/4 x 1	4
13	22905A	Extension, Kick-Toe	1
14	86501A	Screw, Thumb 1/4-20	4
15	51030A	Belt-V 560 mm	1
16	64006A	Guard Belt	1
17	902606	Bearing	2
18	67469A	Shaft	1
19	22903A	Extension, Picket	1
20	51031A	Belt 475mm	1
21	63935A	Guard Belt	1
22	53533A	Elastomer 3" Pad	1
23	53147A	Pad Driver, 3"	1
	62723A	Pad Driver, 3" with 1/4 Turn	1
24	85517A	Screw 10-24 x 1/2	2
25	58324A	Shaft	1
	67471A	Shaft, 3" 1/4 Turn	1
26	57396A	Retainer Bearing	1
27	34109A	Guard Disc	1
28	66973A	Retainer Disc Guard	1
29	62722A	Driver Pad 7"	1
30	962727	Screw 8-32 x 1/2	3
31	22902A	Extension Kick-Toe 5"	1
32	58323A	Shaft	1
33	63934A	Guard Belt	1

Available Attachments

13706A Assembly, 13" Extension

- Includes items 1, 2, 3, 4 (5 per assembly), 5, 6, 7, 8, 9, and 10

13708A Assembly, Picket Extension

- Includes 4 (3 per assembly), 5, 6, 17 (2 per assembly), 19, 20, 21, 22, 23, 24 (2 per assembly), 25, and 26

10019C Assembly, Picket Extension w/1/4 Turn

- Includes 4 (3 per assembly), 17 (2 per assembly), 19, 20, 21, 22, 23, 24 (2 per assembly), 25, and 26

16529A Assembly Kick-Toe Extension w/ 7" Dia. Pad

-Includes 4(3 per assembly), 5, 6, 13, 15, 16, 17 (2 per assembly), 18, 24 (2 per assembly), 26, 27, 28, 29, 30 (3 per assembly)

16528A Assembly Kick-Toe Extension w/5" Dia. Pad

-Includes 4 (3 per assembly), 5, 6, 7, 8, 15, 17 (2 per assembly), 24 (2 per assembly), 26, 31, 32, 33

Clarke
American Sanders
 Model Super E Edger
 Wiring Diagram 1/96

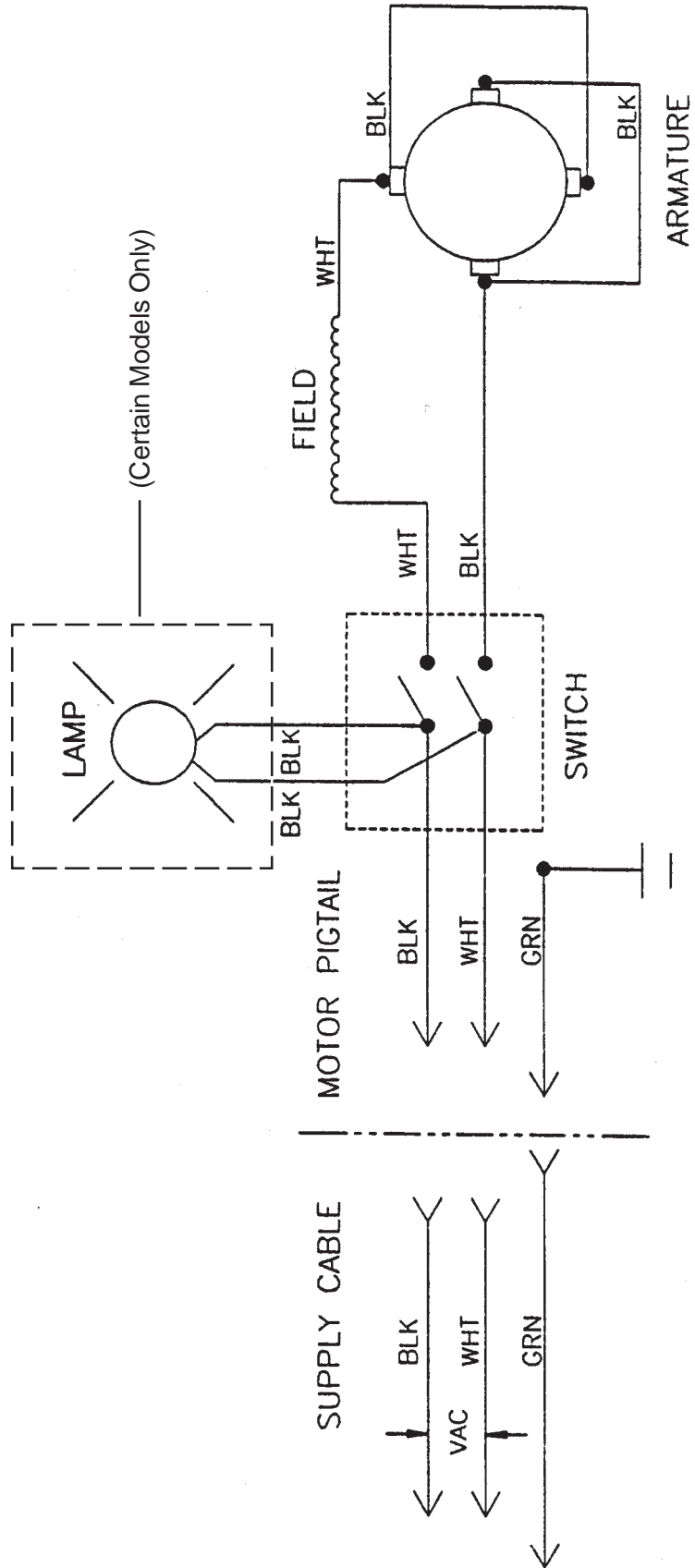

CLARKE PRODUCT SUPPORT BRANCHES

U. S. A. Locations

PRODUCTION FACILITIES

Clarke®, Springdale, Arkansas
2100 Highway 265
Springdale, Arkansas 72764
(479) 750-1000

Customer Service - 1-800-253-0367
Technical Service - 1-800-356-7274

American Lincoln®, Bowling Green, Ohio 43402
1100 Haskins Road

SERVICE FACILITIES

Clarke®, Elk Grove, Illinois 60007
2280 Elmhurst Road
(847) 956-7900

Clarke®, Denver, Colorado 80204
1955 West 13th Ave.
(303) 623-4367

Clarke®, Houston, Texas 77040
7215 North Gessner Road
713-937-7717

SERVICE AND SALES FACILITY

American Lincoln® / Clarke, Madison Heights,
Michigan 48071-0158
29815 John R.
(810) 544-6300

American Lincoln® / Clarke, Marietta, Georgia 30066
1455 Canton Road
(770) 973-5225

Clarke®

Clarke American Sanders

A.L. Cook

Customer Service Headquarters and Factory
2100 Highway 265
Springdale, Arkansas 72764
(479) 750-1000

Technical Service
1-800-356-7274

European Locations

PRODUCTION FACILITIES

ALTO Danmark A/S, Aalborg
Blytaekkervej 2
DK-9000 Aalborg
+45 72 18 21 00

ALTO Danmark A/S, Hadsund
Industrikvarteret
DK-9560 Hadsund
+45 72 18 21 00

SALES SUBSIDIARIES

ALTO US - Canada, Ontario (Canada)
4080 B Sladeview Crescent Unit 1
Mississauga, Ontario L5L 5Y5
(905) 569 0266

ALTO Overseas Inc., Sydney (Australia)
1B/8 Resolution Drive
Caringbah NSW 2229
+61 2 9524 6122

ALTO Cleaning Systems Asia Pte Ltd., Singapore
No. 17 Link Road
Singapore 619034
+65 268 1006

ALTO Deutschland GmbH, Bellenberg (Germany)
Guido-Oberdorfer-Straße 2-8
89287 Bellenberg
+49 0180 5 37 37 37

ALTO Cleaning Systems (UK) Ltd., Penrith
Gilwilly Industrial Estate
Penrith
Cumbria CA11 9BN
+44 1768 868 995

ALTO France S.A. Strasbourg
B.P. 44, 4 Place d'Ostwald
F-67036 Strasbourg
Cedex 2
+33 3 8828 8400

ALTO Nederland B.V.
Postbus 65
3370 AB Hardinxveld-Giessendam
The Netherlands
+31 184 677 200

ALTO Sverige AB, Molndal (Sweden)
Aminogatan 18
Box 4029
S-431 04 Molndal
+46 31 706 73 00

ALTO Norge A/S, Oslo (Norway)
Bjornerudveien 24
N-1266
+47 2275 1770

Clarke® American Sanders U. S. Warranty

This Clarke American Sanders Industrial/Commercial Product is warranted to be free from defects in materials and workmanship under normal use and service for a period of one year from the date of purchase, when operated and maintained in accordance with Clarke American Sanders's Maintenance and Operations instructions.

This warranty is extended only to the original purchaser for use of the product. It does not cover normal wear parts such as electrical cable, rubber parts, hoses and motor brushes.

If difficulty develops with the product, you should:

- (a). Contact the nearest authorized Clarke American Sanders repair location or contact the Clarke American Sanders Service Operations Department, 2100 Highway 265, Springdale, Arkansas 72764, for the nearest authorized Clarke American Sanders repair location. Only these locations are authorized to make repairs to the product under this warranty.
- (b). Return the product to the nearest Clarke American Sanders repair location. Transportation charges to and from the repair location must be prepaid by the purchaser.
- (c). Clarke American Sanders will repair the product and or replace any defective parts without charge within a reasonable time after receipt of the product.

Clarke American Sanders's liability under this warranty is limited to repair of the product and/or replacement of parts and is given to purchaser in lieu of all other remedies, including INCIDENTAL AND CONSEQUENTIAL DAMAGES.

THERE ARE NO EXPRESS WARRANTIES OTHER THAN THOSE SPECIFIED HEREIN. THERE ARE NO WARRANTIES WHICH EXTEND BEYOND THE DESCRIPTION OF THE FACE HEREOF. NO WARRANTIES, INCLUDING BUT NOT LIMITED TO WARRANTY OF MERCHANTABILITY, SHALL BE IMPLIED. A warranty registration card is provided with your Clarke American Sanders product. Return the card to assist Clarke American Sanders in providing the performance you expect from your new floor machine.

Clarke®, 2100 Highway 265, Springdale, Arkansas 72764

Clarke American Sanders reserves the right to make changes or improvements to its machine without notice.

Always use genuine Clarke American Sanders Parts for repair.

Clarke®

American Sanders

**2100 Highway 265
Springdale, Arkansas, 72764**